

---

# L 550 – L 586 XPower®

---

## LIEBHERR

Chargeuses sur pneus



**Génération**  
6

**Charge de basculement**  
12 500 kg – 21 600 kg

**Moteur Diesel**  
Phase V  
Phase IV – uniquement  
dans certains pays

## Performance

Plus de puissance, plus de productivité – performance accrue grâce à un mécanisme de translation innovant

## Rentabilité

Garanties de performances efficaces – coûts réduits pour une capacité de manutention élevée

## Fiabilité

Un partenaire fiable – des machines robustes et durables

## Confort

Un design bien pensé – quand la technologie allie confort et sécurité

## Facilité d'entretien

Gain de temps et d'argent – grâce à une maintenance simple et rapide



### L 550 XPower®

**Charge de basculement**

12 500 kg

**Capacité du godet**

3,4 m<sup>3</sup>

**Poids en ordre de marche**

18 550 kg

**Puissance moteur**

163 kW / 222 ch

### L 556 XPower®

**Charge de basculement**

13 750 kg

**Capacité du godet**

3,7 m<sup>3</sup>

**Poids en ordre de marche**

19 600 kg

**Puissance moteur**

183 kW / 249 ch



### **L 566 XPower®**

**Charge de basculement**

15 900 kg

**Capacité du godet**

4,2 m<sup>3</sup>

**Poids en ordre de marche**

23 900 kg

**Puissance moteur**

203 kW / 276 ch

### **L 576 XPower®**

**Charge de basculement**

17 600 kg

**Capacité du godet**

4,7 m<sup>3</sup>

**Poids en ordre de marche**

25 700 kg

**Puissance moteur**

218 kW / 296 ch

### **L 580 XPower®**

**Charge de basculement**

19 200 kg

**Capacité du godet**

5,2 m<sup>3</sup>

**Poids en ordre de marche**

27 650 kg

**Puissance moteur**

233 kW / 317 ch

### **L 586 XPower®**

**Charge de basculement**

21 600 kg

**Capacité du godet**

6,0 m<sup>3</sup>

**Poids en ordre de marche**

32 600 kg

**Puissance moteur**

263 kW / 358 ch

# Performance

---



## Plus de puissance, plus de productivité – performance accrue grâce à un mécanisme de translation innovant

Le mécanisme de translation innovant Liebherr XPower réunit les meilleures caractéristiques de deux types d'entraînement en un concept de machine unique en son genre. Des cycles de travail plus rapides, des charges de basculement élevées et une disponibilité accrue des machines se traduisent par des performances de manutention exemplaires.

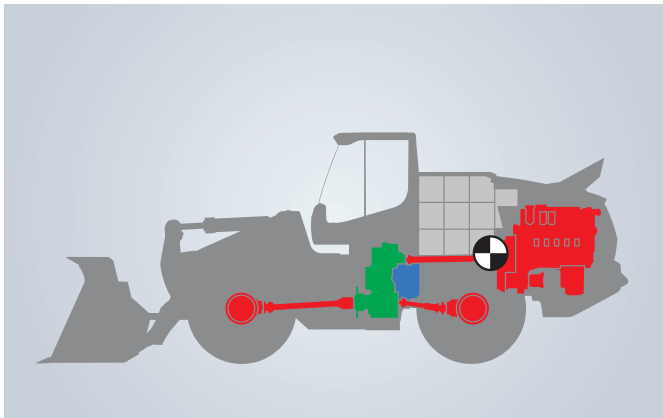

### Concept de machine performant

- Les composants d'entraînement montés à l'arrière de la chargeuse sur pneus servent de contrepoids naturel
- De la répartition idéale du poids résulte des charges de basculement élevées et donc plus de productivité
- La répartition idéale des masses augmente l'efficacité et permet de consommer moins de carburant
- Une construction robuste qui garantit une machine durable et performante



### Niveau de performance maximal

- La transmission Liebherr XPower réunit l'entraînement hydrostatique et l'entraînement mécanique
- La combinaison des deux types d'entraînement est adaptée automatiquement et en continu à l'application concernée
- XPower® offre le meilleur rendement pour le chargement, le transport des matériaux, une accélération optimale et une puissance maximale pour tous les cycles de chargement



### Variantes de bras de levage optimisées pour les applications

- La cinématique en Z offre un couple important lorsque le bras de levage est en position basse
- Particulièrement adaptée à l'utilisation d'une chargeuse sur pneus conventionnelle grâce à un remplissage simple et rapide du godet
- La cinématique Industrie (pour L 550 - L 566 / L 580) est dotée d'un guidage parallèle et offre un couple particulièrement élevé en position haute
- Particulièrement adapté aux applications industrielles, aux équipements de travail volumineux et aux charges lourdes



### Grande diversité pour un transbordement optimal

- Grâce au choix varié d'équipements vous disposez toujours de l'outil adéquat
- La conception robuste du godet permet de le remplir rapidement et efficacement
- L'excellente pénétration du godet et la facilité de remplissage du godet permettent de réduire la consommation de carburant
- Le concept de godet modulaire pour L 550 et L 556 G6.2 permet une configuration individuelle, adaptée à chaque utilisation

# Rentabilité

---



## Garanties de performances efficaces – coûts réduits pour une capacité de manutention élevée

La force, la rapidité et la durabilité combinées à une technologie innovante conduisent à un concept de machine optimal qui contribue grandement au succès commercial de votre entreprise. Le mécanisme de translation performant XPower de Liebherr et les composants robustes réduisent durablement les coûts d'exploitation.



### Une productivité maximale pour une consommation de carburant minimale

- Liebherr Power Efficiency (LPE) optimise l'interaction du moteur Diesel, de la transmission et du circuit hydraulique de travail pour une efficacité maximale
- La transmission Liebherr XPower combinée au LPE permet de réaliser des économies de carburant conséquentes
- Efficacité optimale = coûts d'exploitation réduits et rentabilité accrue



### Usure minimale grâce à un concept de machine intelligent

- Usure des freins quasiment nulle grâce à l'efficacité de freinage hydromécanique
- Le réglage continu de la force de traction, combiné aux différentiels autobloquants automatiques, empêche les roues de patiner, ce qui augmente la productivité et réduit considérablement l'usure des pneus



### Gestion efficace avec LiDAT

- Système de localisation et de transmission des données Liebherr
- Gestion, surveillance et pilotage de l'ensemble des engins en matière de saisie des données machines, d'analyse de données et d'entretien
- L'évaluation de l'utilisation des machines et de la consommation de carburants garantit une gestion économique
- De série sur la gamme XPower avec une année d'utilisation gratuite incluse



### LIKUFIX

- Attache rapide hydraulique disponible en option avec système d'accouplement hydraulique automatique intégré
- Changement en quelques secondes d'outils de travail hydrauliques directement depuis de la cabine
- Changement entièrement automatique, sûr et sans fuite
- Le gain de temps augmente la productivité et réduit les coûts

# Fiabilité

---



## Un partenaire fiable – des machines robustes et durables

Testés pendant des décennies et jugés excellents, les composants spécialement développés pour les chargeuses sur pneus Liebherr convainquent par leur technologie sophistiquée et leur longue durée de vie. La qualité élevée offre un maximum de fiabilité et de disponibilité, même dans les conditions d'utilisation les plus difficiles.





### Composants puissants et durables

- Des décennies d'expérience dans le développement, la construction et la fabrication de composants se reflètent dans la robustesse et la longévité de ceux-ci
- Coordination idéale des composants pour des performances maximales
- Les normes de qualité élevées Liebherr garantissent la fiabilité même dans les conditions d'utilisation les plus difficiles



### Travail sans interruption

- Le catalyseur d'oxydation (DOC) et le filtre à particules (DPF) ainsi que la réduction catalytique sélective (SCR) traitent les gaz d'échappement et réduisent efficacement les émissions polluantes
- Le filtre à particules est régénéré de manière passive, sans interruption de l'utilisation de la chargeuse
- Les intervalles entre les régénérations augmentent la productivité, économisent le carburant et réduisent les coûts d'exploitation



### Entraînement fiable signé Liebherr

- La répartition variable des forces entre entraînements hydrostatique et mécanique réduit la charge sur la transmission
- Longue durée de vie et utilisation fiable de la machine grâce au mécanisme de translation Liebherr XPower



### Refroidissement optimal

- Le radiateur est installé derrière la cabine, l'endroit le plus propre de la chargeuse sur pneus
- Refroidissement via une régulation thermostatique pour un fonctionnement fiable
- Haute disponibilité de la machine grâce à un moindre encrassement du radiateur
- Les options ventilateur réversible, filtre à peluches et radiateur grosses mailles protègent efficacement contre l'encrassement du circuit de refroidissement

# Confort



## Un design bien pensé – quand la technologie allie confort et sécurité

Une cabine confortable : le design moderne de la cabine est parfaitement adapté aux besoins quotidiens du conducteur. La cabine spacieuse et ergonomique offre des conditions parfaites pour un travail confortable et productif et peut être personnalisée pour chaque conducteur.

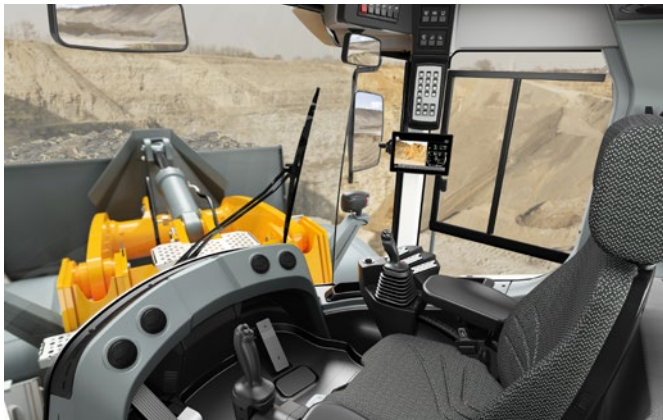

### Conception de cabine moderne pour une plus grande productivité

- La conception moderne et ergonomique de la cabine favorise la concentration de l'opérateur
- Les affichages, les éléments de commande et le siège conducteur forment un ensemble très ergonomique
- Grâce aux réglages individuels du siège et du volant, le conducteur travaille dans une atmosphère agréable avec beaucoup d'espace pour les jambes
- De nombreux vide-poches améliorent le confort du chauffeur



### Visibilité complète pour un travail sans risques

- La grande surface vitrée offre une excellente vue panoramique sur l'équipement et la zone de travail
- Le design optimisé du capot moteur ainsi que la caméra de recul intégrée garantissent une excellente vue arrière et plus de sécurité
- L'écran tactile 9" réglable en hauteur permet de visualiser d'un coup d'oeil toutes les données machine importantes

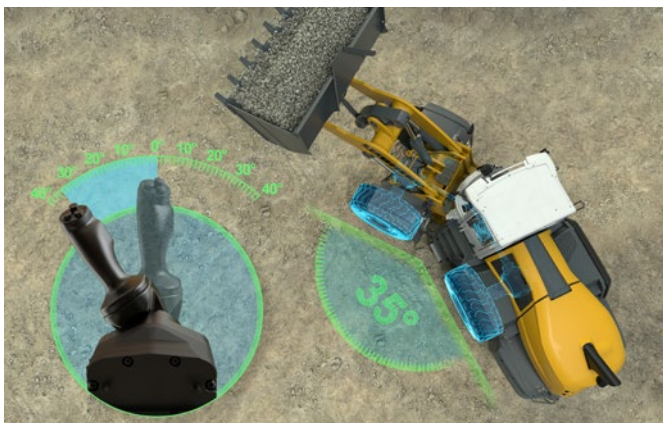

### Direction par manipulateur innovante

- La direction par manipulateur disponible en option est intégrée au siège conducteur et permet de conduire la chargeuse de manière ergonomique et confortable
- La commande intuitive est comparable à celle d'un volant
- L'inclinaison du manipulateur correspond à l'angle d'articulation souhaité pour la chargeuse sur pneus
- Les signaux de retour de force déterminés par la vitesse assurent un braquage sûr et précis
- La direction par manipulateur seul est possible sous certaines conditions



### Systèmes d'assistance : le confort avec plus de sécurité

- La reconnaissance des personnes active surveille l'arrière de la chargeuse sur pneus et prévient des dangers par un signal visuel et sonore
- Le système de surveillance de la pression des pneus transmet les valeurs de pression des pneus directement sur l'écran du conducteur
- Skyview 360° simplifie la surveillance de toute la zone environnante de la machine sur le display séparé dans la cabine
- Le système de pesage avec « Assistant Truck Payload » assure des cycles de chargement plus rapides et plus précis
- D'autres systèmes sont disponibles en option

# Facilité d'entretien



## Gain de temps et d'argent – grâce à une maintenance simple et rapide

Une mise en place intelligente des composants, un accès rapide et facile au compartiment moteur et une efficacité maximale jusque dans les moindres détails sont essentiels pour un entretien efficace. Toutes les pièces incorporées à entretenir sont accessibles, rapidement et en toute sécurité. Cela permet d'économiser du temps et de l'argent.

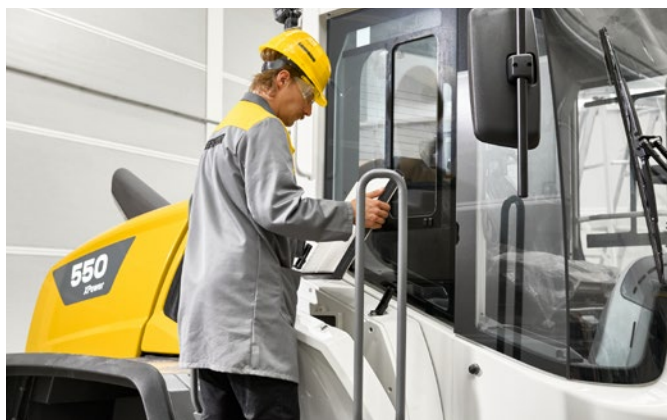

#### Accès de maintenance sécurisé et bien pensé

- Le capot moteur à ouverture électrique vers l'arrière permet d'accéder librement et en toute sécurité à l'ensemble du compartiment moteur
- Toutes les tâches d'entretien peuvent être effectuées confortablement à partir d'une surface d'appui dans le capot moteur
- Meilleure accessibilité au pare-brise / au caisson filtre de la cabine grâce à l'accès sur le côté droit de la machine



#### Travail d'entretien réduit grâce à une construction intelligente

- L'entretien simple et sécurisé réduit le nombre d'arrêts prolongés
- La position intelligente du radiateur derrière la cabine permet de réduire l'encrassement
- Les principaux niveaux de remplissage sont visibles dans la zone d'accès



#### Efficacité augmentée jusque dans les moindres détails

- Les marchepieds antidérapants et les mains courantes stables garantissent un maximum de sécurité
- Maintenance rapide et facile réduisant les temps d'arrêt, augmentant la productivité et réduisant les coûts



#### Service après-vente Liebherr 24 h / 24

- Assistance efficace et rapide grâce à un réseau dense du service après-vente
- Service de pièces de rechange avec mise à disposition pour expédition en 24 heures
- Exécution du service rapide et sécurisée par des spécialistes de service qualifiés

# Innovation et sécurité au premier plan



## Bras de levage

Conception intelligente – Une chargeuse sur pneus, deux variantes de bras de levage et de nombreuses possibilités d'utilisation – tandis que la cinématique en Z standard assure un couple important dans la partie inférieure du bras, la cinématique industrielle offre un mouvement parallèle optimal et un couple particulièrement élevé dans sa partie supérieure. Les chargeuses sur pneus XPower® sont ainsi parfaitement équipées pour tous les types d'applications et peuvent effectuer le travail avec puissance et efficacité.

## Concept d'entraînement

Performances élevées – La transmission XPower conjugue entraînement hydrostatique pour cycles de chargement courts et entraînement mécanique pour longues distances et trajets en pente. La combinaison de série de ces deux types d'entraînement offre le meilleur rendement dans tous les domaines d'application et permet de réduire la charge subit lors du déplacement.



## Confort

Intuitif et confortable – La conception ergonomique optimale de la cabine permet un travail confortable et sans fatigue. La proportion importante de vitrage ainsi que le design du capot optimisé pour la visibilité offrent une vue dégagée dans toutes les directions. La direction par manipulateur permet un travail productif grâce à un pilotage intuitif et précis. La « direction par manipulateur seule » en option offre encore plus de visibilité sur le bras de levage et l'équipement de travail et plus d'espace dans la cabine.

## Systèmes d'assistance

Des assistants intelligents – Les systèmes d'assistance innovants offrent des solutions globales permettant d'optimiser la sécurité et le confort, de faciliter le travail du conducteur et donc d'améliorer les performances. La commande simple et l'utilisation intuitive permettent un fonctionnement sûr, efficace et donc plus économique de la machine.

## Entretien

Maintenance sûre – La position de montage unique des composants offre une excellente accessibilité pour la maintenance. Grâce à une technique de pointe, il est possible d'accéder librement et en toute sécurité à l'ensemble du compartiment moteur. Des temps d'arrêt courts et des activités de maintenance rapides permettent d'augmenter la productivité et la rentabilité de la machine.

# Caractéristiques techniques



## Moteur diesel

	L 550	L 556
<b>Moteur diesel</b>	D934 A7	D944 A7
Conception	Moteur en ligne refroidi par eau, avec refroidissement de l'air de combustion	
Cylindres en ligne	4	4
Procédure d'injection	Common Rail électronique à injection haute pression	
Puissance selon ISO 9249 / ECE-R.24	kW / ch 1 800	180 / 245 1 800
Puissance nominale selon ISO 14396 / ECE-R.120	kW / ch 1 800	183 / 249 1 800
Régime nominal	à tr/min 1 800	1 800
Couple max. selon ISO 14396 / ECE-R.120	Nm 1 100	1 403 1 150
Cylindrée	litre 7,014	7,964
Alésage / Course	mm 122 / 150	130 / 150
<b>Phase IV – disponible uniquement dans certains pays</b>		
Emissions polluantes	Selon la réglementation ECE-R.96 Power Band Q	
Technologie de dépollution	Technologie SCR Liebherr	
<b>Phase V</b>		
Emissions polluantes	Selon la réglementation (EU) 2016/1628	
Technologie de dépollution	Technologie SCR Liebherr et filtre à particules diesel	
<b>Filtre à air</b>	Filtre à air sec avec cartouche primaire et élément de sécurité, préfiltre, indicateur de colmatage sur l'écran Liebherr	
<b>Circuit électrique</b>		
Tension	V 24	24
Capacité	Ah 2 x 140	2 x 140
Alternateur	V/A 28 / 140	28 / 140
Démarrreur	V/kW 24 / 7,8	24 / 7,8



## Transmission

<b>Transmission XPower® à puissance partagée, sans à-coups</b>	
Conception	Transmission XPower® sans à-coups entièrement automatisée. Aucune interruption de la force de traction dans toutes les plages de vitesses. Puissance partagée hydrostatique avec deux pistons axiaux. Performances identiques en marche avant et en marche arrière
Filtration	Filtration pour la transmission, indépendamment de l'hydraulique d'équipement
Commande	Commande de la transmission par la pédale d'accélérateur pour atteindre la force de traction et la vitesse nominales avec une fonction d'approche lente intégrée. Le manipulateur Liebherr permet de sélectionner le sens de marche
Plages de vitesses	0 – 40 km/h en marche avant et arrière, entièrement automatisé Sur demande, limitation de la vitesse disponible. Valable pour les pneus standard indiqués pour chaque type de chargeuse



## Freins

<b>Freins de service sans usure</b>	Freinage de la transmission XPower®, agissant sur les 4 roues. Freins de service multidisques à bain d'huile. Commande par pompe hydraulique et accumulateurs (2 circuits séparés)
<b>Frein de stationnement</b>	Frein à disques, intégré à la transmission. Commande électro-hydraulique

Le système de freinage est conforme à STVZO.

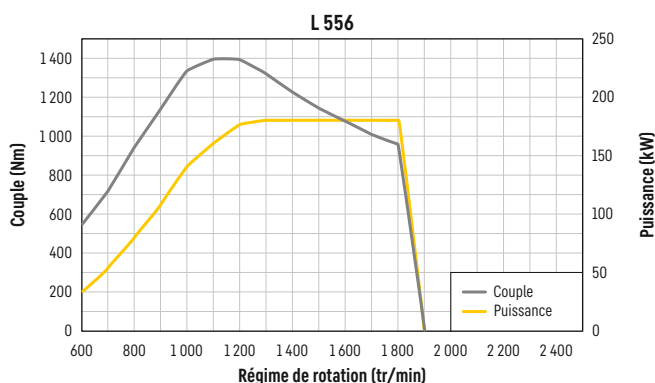
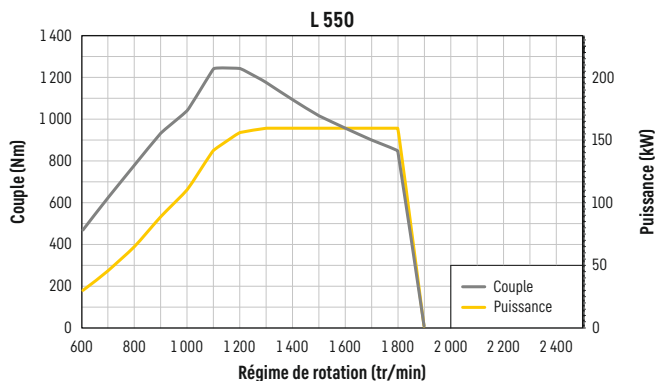



## Essieux

	L 550	L 556
<b>4 roues motrices</b>		
<b>Essieu avant</b>	Rigide	
<b>Essieu arrière</b>	Oscillant. Oscillation de 13° de chaque côté	
Hauteur d'obstacle franchissable	mm	442
	460	les 4 roues restant au contact du sol
<b>Différentiels</b>	Différentiels à glissement limité automatique	
<b>Réducteurs de roues</b>	Réducteurs à trains planétaires intégrés dans les moyeux des roues	
<b>Voie</b>	2 003 mm pour toutes montes de pneus	

## Direction

<b>Conception</b>	Pompe à débit variable, à plateau oscillant « Load-Sensing », équipée d'un régulateur de débit et d'un dispositif de limitation de débit. Articulation centrale avec deux vérins hydrauliques à double action et avec amortisseurs de fin de course		
<b>Angle d'articulation</b>	40° de chaque côté		
<b>Direction de secours</b>	Direction de secours à commande électro-hydraulique		

## Hydraulique d'équipement

	L 550	L 556
<b>Conception</b>	Pompe à débit variable à plateau oscillant « Load-Sensing » avec régulation de puissance et régulation de débit, coupure de débit dans le distributeur	
<b>Refroidissement</b>	Refroidissement de l'huile hydraulique assuré par ventilateur à régulation thermostatique et réfrigérant à huile	
<b>Filtration</b>	Filtres dans les circuits de retour au réservoir hydraulique	
<b>Commande</b>	Servo-commande électro-hydraulique avec manipulateur à fonctions multiples	
<b>Fonction levage</b>	Levage, neutre, descente Levage et abaissement automatique par manipulateur Liebherr	
<b>Fonction cavage</b>	Position flottante par manipulateur Liebherr Cavage, neutre, déversement Retour automatique du godet pour cavage et déversement par manipulateur Liebherr	
<b>Débit max.</b>	l/min.	234 290
<b>Pression max.</b>		
Cinématique en Z	bar	350 350
Bras de levage industrie	bar	380 380

## Equipements

	L 550	L 556
<b>Variante de cinématique</b>	Cinématique en Z robuste avec un vérin de godet et traverse en acier moulé	
En option	Bras de levage industrie avec un vérin de godet, dispositif d'attache rapide hydraulique de série	
<b>Paliers</b>	Etanches	
<b>Temps de cycles avec charge nominale</b>	CZ	IND CZ IND
Levage	s	5,4 5,4 5,4 5,4
Déversement	s	1,0 2,2 1,0 2,2
Descente (à vide)	s	2,9 2,9 2,9 2,9

## Cabine du conducteur

<b>Conception</b>	Cabine insonorisée montée hydrauliquement. Structure ROPS (protection en cas de renversement) conforme aux normes EN ISO 3471 / EN 474-1. Structure FOPS (protection contre les chutes d'objets) conforme aux normes EN ISO 3449 / EN 474-1, cat. II. Porte conducteur avec fenêtre coulissante, fenêtre coulissante à droite, pare-brise en verre feuilleté, vitres latérales en verre sécurité trempé, vitre arrière dégivrante, toutes les vitres sont teintées. Colonne de direction réglable en continu sur 3 niveaux		
<b>Siège Liebherr</b>	Siège conducteur « Confort » à 6 fonctions, suspendu et amorti, avec assise de série réglable en hauteur et inclinaison (suspension pneumatique avec chauffage de siège, réglable en fonction de la corpulence du conducteur), manipulateur Liebherr de série monté sur le siège		
<b>Chauffage et ventilation</b>	Climatisation 4 zones de série, de puissance optimisée ; vitre arrière dégivrante électrique, tous les filtres sont facilement accessibles et remplaçables		
<b>Émissions de vibrations</b>	Vibrations transmises aux mains et aux bras		
	m/s <sup>2</sup>	≤ 2,5	
Vibrations transmises à l'ensemble du corps	m/s <sup>2</sup>	≤ 0,5	

## Niveau sonore

	L 550	L 556
<b>Niveau de pression acoustique selon ISO 6396</b>		
L <sub>PA</sub> (intérieur)	dB(A)	68 68
<b>Niveau de puissance acoustique selon 2000/14/CE</b>		
L <sub>WA</sub> (extérieur)	dB(A)	104 104

## Contenances

	L 550	L 556
<b>Réservoir de carburant</b>	l	280 280
<b>Réservoir d'urée</b>	l	67,5 67,5
<b>Huile moteur (avec changement de filtre)</b>	l	26 26
<b>Mécanisme de distribution</b>	l	1,2 1,2
<b>Boîte de vitesses XPower®</b>	l	53 53
<b>Liquide de refroidissement</b>	l	67 67
<b>Essieu avant</b>	l	35 42
<b>Essieu arrière</b>	l	35 35
<b>Réservoir hydraulique</b>	l	105 105
<b>Total circuit hydraulique</b>	l	175 180
<b>Climatisation R134a</b>	g	1 250 1 250

# Dimensions

## Cinématique en Z

L 550 - L 556

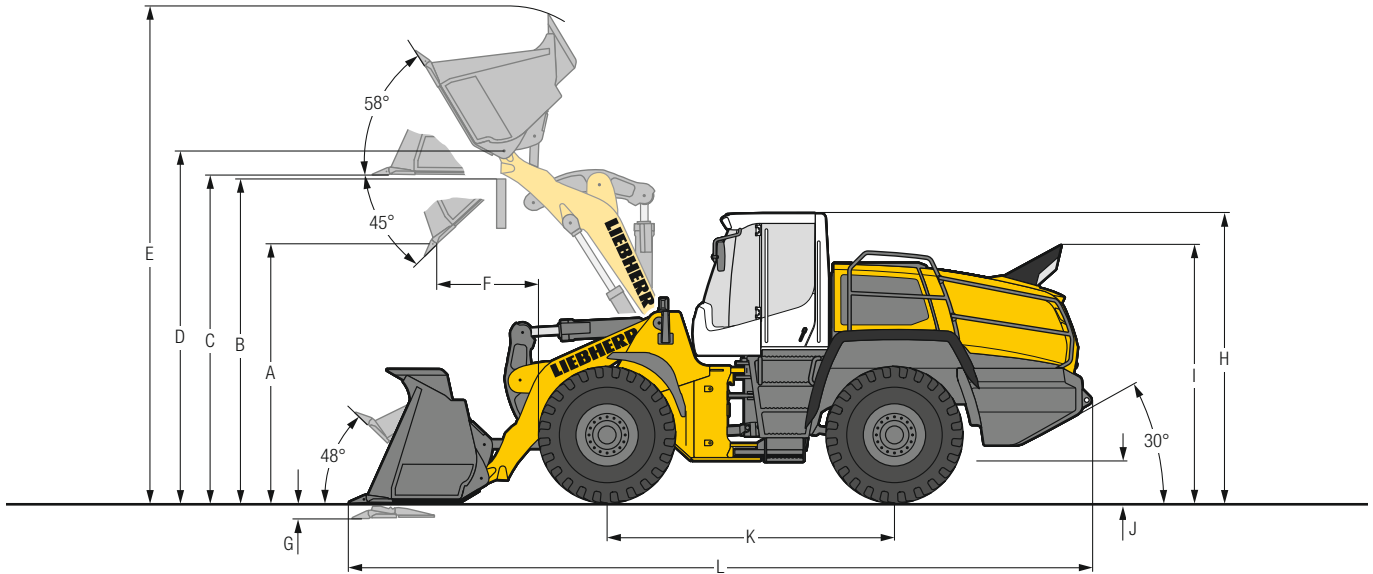

### Godet de terrassement

	L 550				L 556				
	STD	STD	HL	HL	STD	STD	HL	HL	
<b>Cinématique</b>	CZ	CZ	CZ	CZ	CZ	CZ	CZ	CZ	
<b>Outil d'attaque au sol</b>	D	D	D	D	D	D	D	D	
<b>Longueur du bras de levage</b>	mm	2 700	2 700	3 100	3 100	2 700	2 700	3 100	3 100
<b>Capacité du godet suivant ISO 7546**</b>	m <sup>3</sup>	3,4	3,7	2,8	3,1	3,7	4,1	3,1	3,4
<b>Poids spécifique du matériau</b>	t/m <sup>3</sup>	1,8	1,6	1,8	1,6	1,8	1,6	1,8	1,6
<b>Largeur du godet</b>	mm	2 880	2 880	2 880	2 880	2 880	2 880	2 880	2 880
<b>A Hauteur de déversement max., godet basculé à 45°</b>	mm	3 020	2 970	3 715	3 670	2 970	2 900	3 670	3 575
<b>B Hauteur max. d'obstacle</b>	mm	3 700	3 700	4 200	4 200	3 700	3 700	4 200	4 200
<b>C Hauteur max. fond de godet horizontal</b>	mm	3 875	3 875	4 430	4 430	3 875	3 875	4 430	4 430
<b>D Hauteur max. axe du godet</b>	mm	4 150	4 150	4 700	4 700	4 150	4 150	4 700	4 700
<b>E Hauteur totale</b>	mm	5 785	5 855	6 185	6 255	5 855	5 960	6 255	6 340
<b>F Portée au levage max., godet basculé à 45°</b>	mm	1 025	1 075	840	890	1 075	1 145	890	945
<b>G Profondeur de creusement</b>	mm	80	80	95	95	80	80	95	95
<b>H Hauteur sur cabine du conducteur</b>	mm	3 370	3 370	3 370	3 370	3 370	3 370	3 370	3 370
<b>I Hauteur sur échappement</b>	mm	3 020	3 020	3 020	3 020	3 020	3 020	3 020	3 020
<b>J Garde au sol</b>	mm	490	490	490	490	490	490	490	490
<b>K Empattement</b>	mm	3 500	3 500	3 500	3 500	3 500	3 500	3 500	3 500
<b>L Longueur totale</b>	mm	8 555	8 625	9 000	9 070	8 625	8 725	9 070	9 150
<b>Rayon de braquage aux pneus</b>	mm	6 155	6 155	6 155	6 155	6 155	6 155	6 155	6 155
<b>Rayon de dégagement godet en position transport</b>	kN	6 840	6 860	7 025	7 045	6 860	6 885	7 045	7 070
<b>Force de cavage (arrachement) (SAE)</b>	kg	165	155	175	165	175	165	185	175
<b>Charge de basculement statique, en ligne*</b>	kg	14 050	13 950	11 700	11 600	15 600	15 400	13 000	12 900
<b>Charge de basculement complètement articulée*</b>	kg	12 500	12 400	10 250	10 150	13 750	13 550	11 350	11 250
<b>Poids en ordre de marche*</b>		18 550	18 650	18 750	18 800	19 600	19 700	19 800	19 850
<b>Dimensions des pneus</b>		23.5R25 L3		23.5R25 L3		23.5R25 L3		23.5R25 L3	

\* Les valeurs indiquées s'entendent avec le plein de carburant et d'huiles ; pneus indiqués ci-dessus, cabine ROPS / FOPS et conducteur. La dimension des pneus et les équipements additionnels modifient le poids en ordre de marche et la charge de basculement statique. (Charge de basculement complètement articulée selon ISO 14397-1)

\*\* En pratique, la capacité du godet peut être supérieure de 10% à la valeur théorique définie par la Norme ISO 7546. Le taux de remplissage du godet dépend de la nature du matériau transporté - voir annexe page 24.

STD = Longueur de bras de levage standard

HL = High Lift

CZ = Cinématique en Z

D = Porte-dents soudés à pointes rapportées

# Dimensions

## Bras de levage industrie

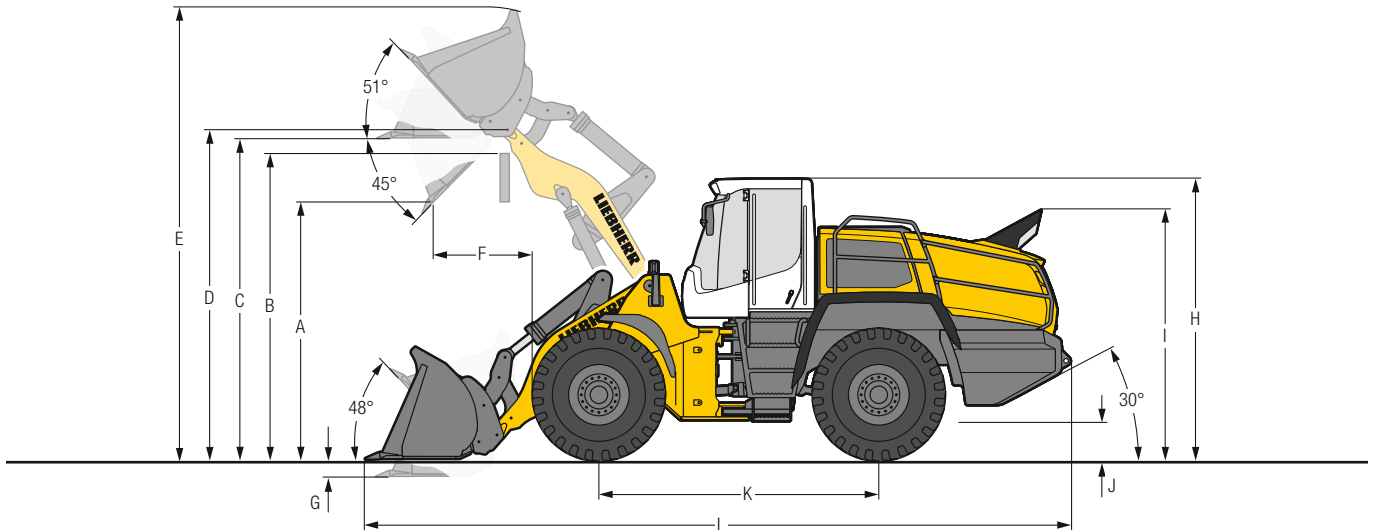

### Godet de terrassement

	L 550			L 556		
	STD	HL	HL	STD	HL	HL
<b>Cinématique</b>	IND-AR	IND-AR	IND-AR	IND-AR	IND-AR	IND-AR
Outil d'attaque au sol	D	D	D	D	D	D
Longueur du bras de levage						
Capacité du godet suivant ISO 7546**	mm	2 700	3 000	3 000	2 700	3 000
Poids spécifique du matériau	m <sup>3</sup>	3,1	2,6	2,8	3,4	2,8
Largeur du godet	t/m <sup>3</sup>	1,8	1,8	1,6	1,8	1,6
A Hauteur de déversement max., godet basculé à 45°	mm	2 880	2 880	2 880	2 880	2 880
B Hauteur max. d'obstacle	mm	2 920	3 525	3 490	2 870	3 440
C Hauteur max. fond de godet horizontal	mm	3 700	4 100	4 100	3 700	4 100
D Hauteur max. axe du godet	mm	3 865	4 385	4 385	3 865	4 385
E Hauteur totale	mm	4 145	4 665	4 665	4 145	4 665
F Portée au levage max., godet basculé à 45°	mm	5 845	6 240	6 290	5 925	6 290
G Profondeur de creusement	mm	1 150	835	870	1 210	870
H Hauteur sur cabine du conducteur	mm	100	100	100	100	100
I Hauteur sur échappement	mm	3 370	3 370	3 370	3 370	3 370
J Garde au sol	mm	3 020	3 020	3 020	3 020	3 020
K Empattement	mm	490	490	490	490	490
L Longueur totale	mm	3 500	3 500	3 500	3 500	3 500
Rayon de braquage aux pneus	mm	8 785	9 025	9 075	8 865	9 075
Rayon de dégagement godet en position transport	mm	6 155	6 155	6 155	6 155	6 155
Force de cavage (arrachement) (SAE)	kN	6 875	6 980	7 000	6 895	7 000
Charge de basculement statique, en ligne*	kg	140	150	145	155	165
Charge de basculement complètement articulée*	kg	12 900	11 200	11 100	14 300	12 400
Poids en ordre de marche*	kg	11 400	9 800	9 700	12 500	10 800
Dimensions des pneus		19 200	19 300	19 350	20 200	20 300
			23.5R25 L3			23.5R25 L3

\* Les valeurs indiquées s'entendent avec le plein de carburant et d'huiles ; pneus indiqués ci-dessus, cabine ROPS / FOPS et conducteur. La dimension des pneus et les équipements additionnels modifient le poids en ordre de marche et la charge de basculement statique. (Charge de basculement complètement articulée selon ISO 14397-1)

\*\* En pratique, la capacité du godet peut être supérieure de 10% à la valeur théorique définie par la Norme ISO 7546. Le taux de remplissage du godet dépend de la nature du matériau transporté - voir annexe page 24.

STD = Longueur de bras de levage standard

HL = High Lift

IND-AR = Bras de levage industrie à mouvement parallèle avec attache rapide

D = Porte-dents soudés à pointes rapportées

# Equipements

## Godet pour matériaux légers

L 550 – L 556

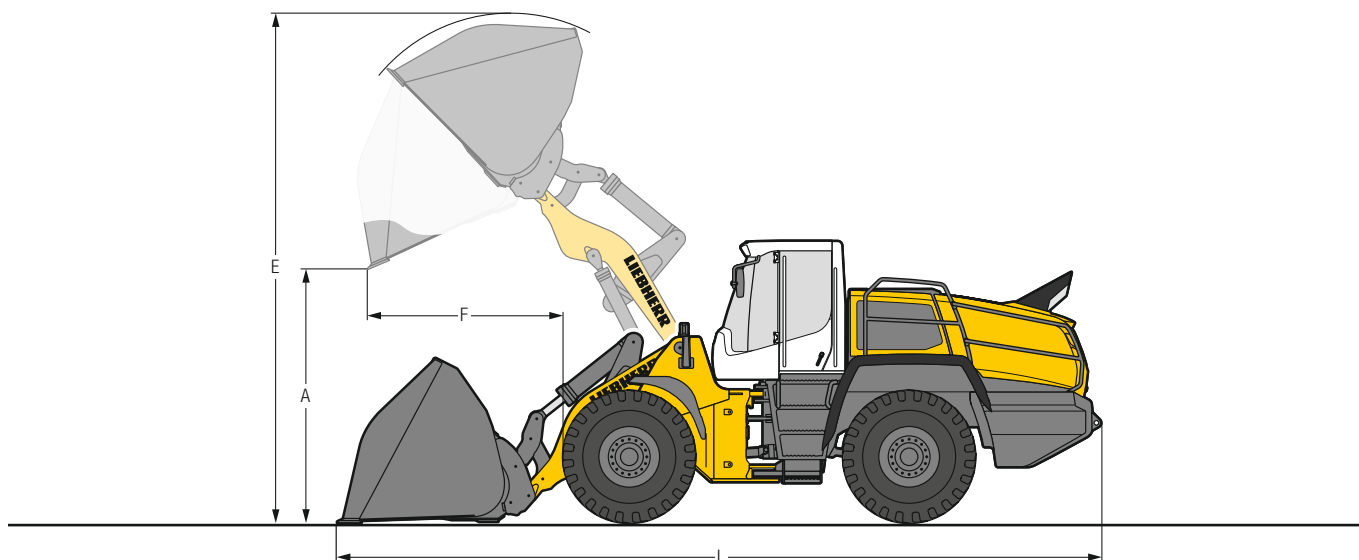

### Matériaux densité élevée

	L 550		L 556	
	STD	HL	STD	HL
Cinématique	IND-AR	IND-AR	IND-AR	IND-AR
Outil d'attaque au sol	LU	LU	LU	LU
Capacité du godet	m <sup>3</sup>	5,0	5,5	5,0
Poids spécifique du matériau	t/m <sup>3</sup>	1,0	1,0	1,0
Largeur du godet	mm	2 950	2 950	2 950
A Hauteur de déversement max.	mm	2 630	3 190	3 145
E Hauteur totale	mm	5 975	6 560	6 040
F Portée au levage max.	mm	1 420	1 120	1 500
L Longueur totale	mm	8 970	9 245	9 105
Charge de basculement statique, en ligne *	kg	12 200	10 600	13 600
Charge de basculement complètement articulée *	kg	10 600	9 200	11 700
Poids en ordre de marche *	kg	19 500	19 600	20 500
Dimensions des pneus	23.5R25 L3		23.5R25 L3	



### Matériaux faible densité

	L 550		L 556	
	STD	HL	STD	HL
Cinématique	IND-AR	IND-AR	IND-AR	IND-AR
Outil d'attaque au sol	LU	LU	LU	LU
Capacité du godet	m <sup>3</sup>	9,5	10,0	9,0
Poids spécifique du matériau	t/m <sup>3</sup>	0,5	0,5	0,5
Largeur du godet	mm	3 400	3 400	3 400
A Hauteur de déversement max.	mm	2 320	2 910	2 870
E Hauteur totale	mm	6 240	6 730	6 245
F Portée au levage max.	mm	1 740	1 435	1 740
L Longueur totale	mm	9 415	9 670	9 435
Charge de basculement statique, en ligne *	kg	11 900	10 200	13 300
Charge de basculement complètement articulée *	kg	10 200	8 800	11 500
Poids en ordre de marche *	kg	20 100	20 200	21 100
Dimensions des pneus	23.5R25 L3		23.5R25 L3	

\* Les valeurs indiquées s'entendent avec le plein de carburant et d'huiles ; pneus indiqués ci-dessus, cabine ROPS / FOPS et conducteur. La dimension des pneus et les équipements additionnels modifient le poids en ordre de marche et la charge de basculement statique. (Charge de basculement complètement articulée selon ISO 14397-1)

STD = Longueur de bras de levage standard

HL = High Lift

IND-AR = Bras de levage industrie à mouvement parallèle avec attache rapide

LU = Lame d'usure

# Equipements

## Godet à double déversement

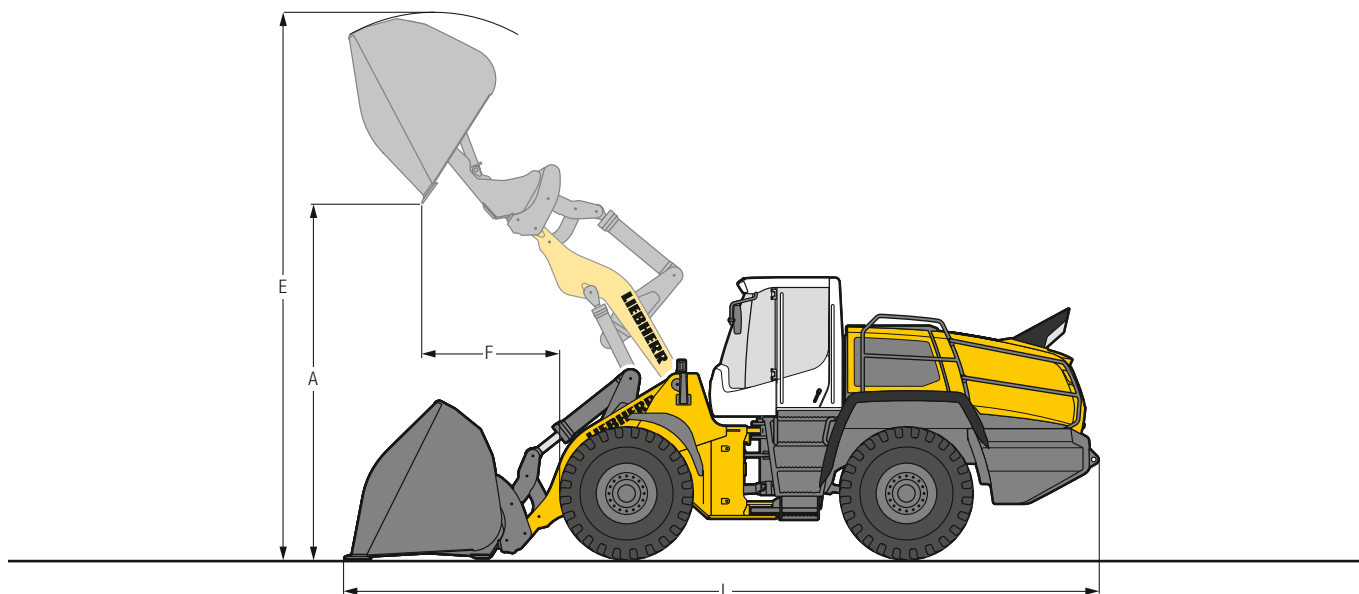

### Matériaux densité élevée

	L 550		L 556	
	STD	HL	STD	HL
Cinématique	IND-AR	IND-AR	IND-AR	IND-AR
Outil d'attaque au sol	LU	LU	LU	LU
Capacité du godet	m <sup>3</sup> 4,5	4,0	5,0	4,5
Poids spécifique du matériau	t/m <sup>3</sup> 1,0	1,0	1,0	1,0
Largeur du godet	mm 2 700	2 700	2 700	2 700
A Hauteur de déversement max.	mm 4 645	5 235	4 570	5 190
E Hauteur totale	mm 6 865	7 360	6 920	7 400
F Portée au levage max.	mm 1 685	1 400	1 750	1 445
L Longueur totale	mm 9 250	9 545	9 350	9 610
Charge de basculement statique, en ligne *	kg 11 900	10 100	13 600	11 300
Charge de basculement complètement articulée *	kg 10 300	8 700	11 800	9 600
Poids en ordre de marche *	kg 19 900	20 000	20 400	21 000
Dimensions des pneus	23.5R25 L3		23.5R25 L3	



### Matériaux faible densité

	L 550		L 556	
	STD	HL	STD	HL
Cinématique	IND-AR	IND-AR	IND-AR	IND-AR
Outil d'attaque au sol	LU	LU	LU	LU
Capacité du godet	m <sup>3</sup> 9,0	8,0	9,5	8,5
Poids spécifique du matériau	t/m <sup>3</sup> 0,5	0,5	0,5	0,5
Largeur du godet	mm 3 400	3 400	3 400	3 400
A Hauteur de déversement max.	mm 4 335	4 955	4 290	4 895
E Hauteur totale	mm 7 090	7 505	7 135	7 560
F Portée au levage max.	mm 1 720	1 420	1 760	1 470
L Longueur totale	mm 9 410	9 670	9 470	9 750
Charge de basculement statique, en ligne *	kg 11 400	9 700	12 800	10 900
Charge de basculement complètement articulée *	kg 9 800	8 300	11 000	9 300
Poids en ordre de marche *	kg 20 500	20 600	21 500	21 600
Dimensions des pneus	23.5R25 L3		23.5R25 L3	

\* Les valeurs indiquées s'entendent avec le plein de carburant et d'huiles ; pneus indiqués ci-dessus, cabine ROPS / FOPS et conducteur. La dimension des pneus et les équipements additionnels modifient le poids en ordre de marche et la charge de basculement statique. (Charge de basculement complètement articulée selon ISO 14397-1)

STD = Longueur de bras de levage standard

HL = High Lift

IND-AR = Bras de levage industrie à mouvement parallèle avec attache rapide

LU = Lame d'usure

# Equipements

## Fourche

L 550 - L 556

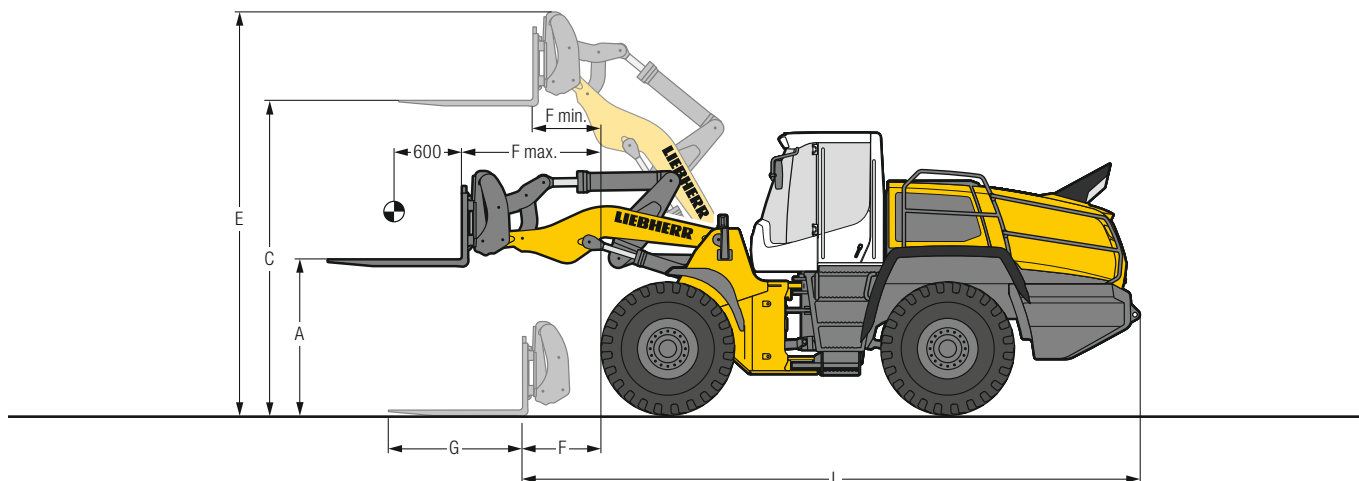

### Fourche FEM IV

		L 550	L 556
<b>Cinématique</b>			
A	Hauteur des fourches à portée max.	1 805	1 805
C	Hauteur max. des fourches	3 905	3 905
E	Hauteur totale	4 895	4 895
F	Portée au sol en fond de fourche	1 080	1 080
F max.	Portée max. en fond de fourche	1 710	1 710
F min.	Portée en fond de fourche à hauteur max.	715	715
G	Longueur fourche	1 500	1 500
L	Longueur machine en fond de fourche au sol	7 570	7 570
	Charge de basculement statique, en ligne*	10 940	12 200
	Charge de basculement complètement articulée*	9 630	10 700
	Coefficient de sécurité pour la détermination de la charge nominale sur terrain accidenté = 60% de la charge de basculement articulé <sup>1)</sup>	5 780	6 420
	Coefficient de sécurité pour la détermination de la charge nominale sur terrain plat et dur = 80% de la charge de basculement articulé <sup>1)</sup>	7 710	8 560
	Poids en ordre de marche*	18 500	19 480
	Dimensions des pneus	23.5R25 L3	23.5R25 L3

\* Les valeurs indiquées s'entendent avec le plein de carburant et d'huiles ; pneus indiqués ci-dessus, cabine ROPS / FOPS et conducteur. La dimension des pneus et les équipements additionnels modifient le poids en ordre de marche et la charge de basculement statique. (Charge de basculement complètement articulée selon ISO 14397-1)

<sup>1)</sup> Selon EN 474-3

IND-AR = Bras de levage industrie à mouvement parallèle avec attache rapide

# Equipements

## Pince à bois

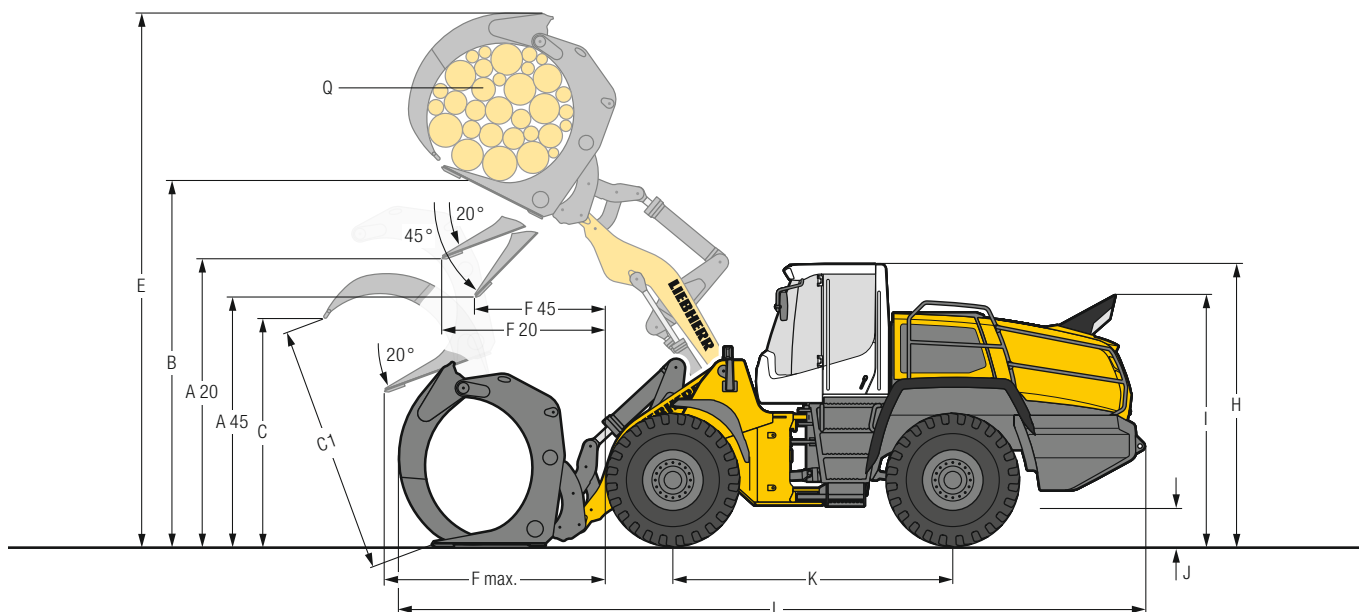

### Pince à bois

Cinématique	L 550		L 556	
	IND-AR	IND-AR	IND-AR	
A20 Hauteur de déchargement, angle de basculement de 20°	mm	3 420	3 350	3 350
A45 Hauteur de déchargement, angle de basculement de 45°	mm	2 940	2 770	2 770
B Hauteur de manutention	mm	4 550	4 550	4 655
C Ouverture max. de la pince en position de chargement	mm	2 395	2 740	2 740
C1 Ouverture max. de la pince	mm	2 590	2 990	2 990
E Hauteur maximale	mm	6 350	6 650	6 650
F20 Portée au levage max. et angle de basculement de 20°	mm	1 590	1 810	1 810
F45 Portée au levage max. et angle de basculement de 45°	mm	1 160	1 330	1 330
F max. Portée max.	mm	2 590	2 810	2 810
H Hauteur sur cabine du conducteur	mm	3 395	3 395	3 395
I Hauteur sur échappement	mm	3 045	3 045	3 045
J Garde au sol	mm	490	490	490
K Empattement	mm	3 500	3 500	3 500
L Longueur totale	mm	8 800	9 080	9 080
Largeur sur pneus	mm	2 650	2 650	2 650
Q Surface de la pince	m <sup>2</sup>	1,8	2,4	2,4
Largeur de la pince	mm	1 600	1 600	1 600
Charge nominale *	kg	6 300	6 000	6 400
Poids en ordre de marche *	kg	20 000	20 150	21 000
Dimensions des pneus		23.5R25 L4		23.5R25 L4

\* Les valeurs indiquées s'entendent avec le plein de carburant et d'huiles ; pneus indiqués ci-dessus, cabine ROPS / FOPS et conducteur. La dimension des pneus et les équipements additionnels modifient le poids en ordre de marche et la charge de basculement statique.

IND-AR = Bras de levage industrie à mouvement parallèle avec attache rapide

# Choix du godet

## L 550

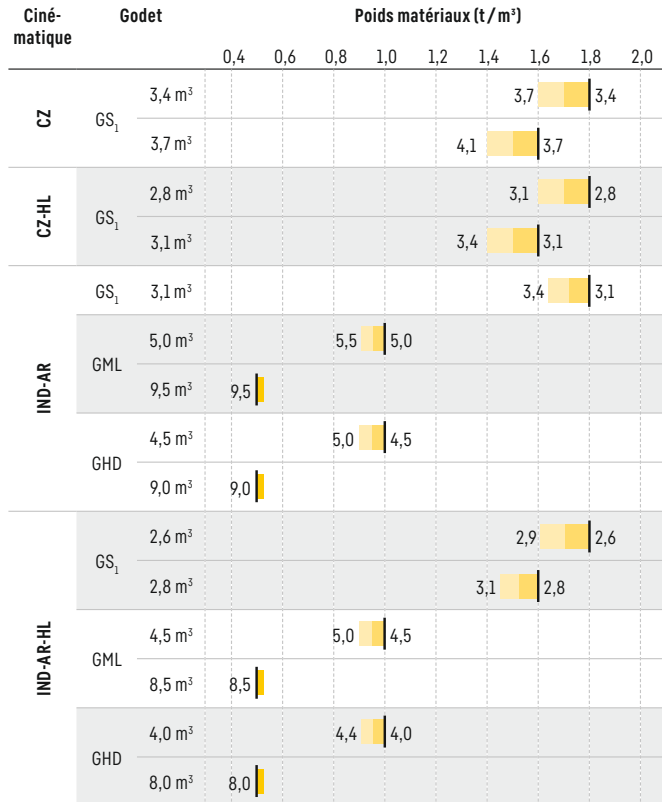

## L 556

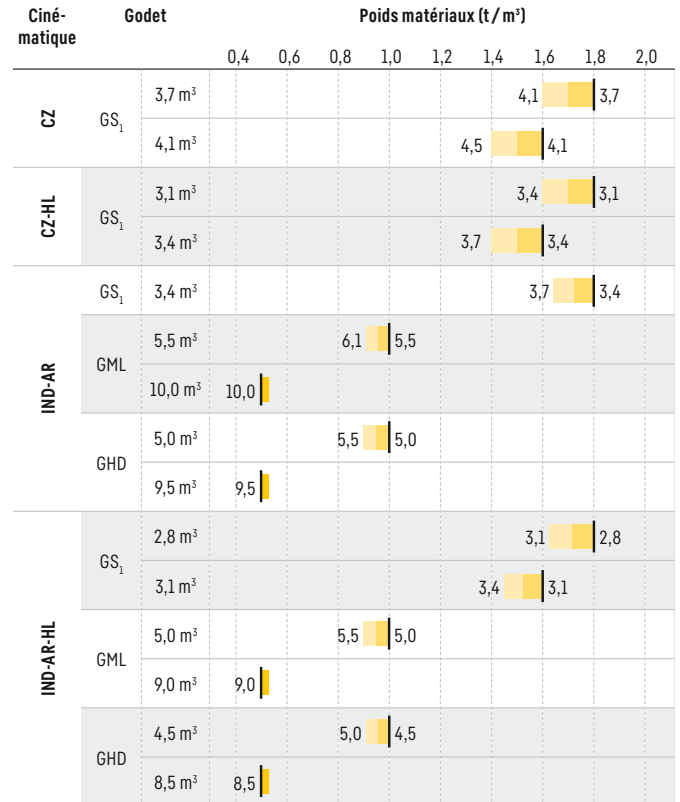

## Remplissage godet

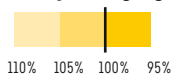

## Cinématique

<b>CZ</b>	Cinématique en Z, longueur standard
<b>CZ-HL</b>	Cinématique en Z, High Lift
<b>IND-AR</b>	Bras de levage industrie avec dispositif d'attache rapide, longueur standard
<b>IND-AR-HL</b>	Bras de levage industrie avec dispositif d'attache rapide, High Lift

## Godet

<b>GS<sub>1</sub></b>	Godet standard (Godet de terrassement)
<b>GML</b>	Godet pour matériaux légers
<b>GHD</b>	Godet à double déversement

## Masses spécifiques et valeurs indicatives du taux de remplissage

		t/m³	%			t/m³	%			t/m³	%		
Gravier	humide	1,9	105	Terre	sèche	1,3	115	Déchets de verre	brisé	1,4	100		
	sec	1,6	105			mouillée après extraction	1,6		110		entier	1,0	100
	concassé	1,5	100		Terre végétale		1,1		110	Composte	sec	0,8	105
Sable	sec	1,5	105	Basalte			1,95	100			humide	1,0	110
		mouillé	1,9	110	Granit		1,8	95	Plaquettes / Sciure		0,5	110	
Sable et Gravier	sec	1,7	105	Grès		1,6	100	Papier		broyé / en vrac	0,6	110	
		mouillé	2,0	100	Schiste		1,75		100		vieux papier / carton	1,0	110
Sable / Argile		1,6	110	Bauxite		1,4	100	Charbon	lourd	1,2	110		
Argile	en couche naturelle	1,6	110	Roche calcaire		1,6	100			léger	0,9	110	
		dure	1,4	110	Gypse	fragmenté	1,8	100	Déchet	déchets ménagers	0,5	100	
Argile / Gravier	sec	1,4	110	Coke		0,5	110			déchets encombrants	1,0	100	
		mouillé	1,6	100	Laitier	concassé	1,8	100					



# Pneumatiques

## Types de pneumatiques

	Dimensions et code profil	Variation poids en ordre de marche	Largeur sur pneus	Modifications des dimensions verticales*	Applications	
		kg	mm	mm		
<b>L 550 XPower® / L 556 XPower®</b>						
Bridgestone	23.5R25 VJT	L3	138	2 670	6	Matériaux en vrac (sol stabilisé)
Bridgestone	23.5R25 VLTS	L4	360	2 670	39	Gavier, Industrie (sol stabilisé)
Bridgestone	23.5R25 VSDL	L5	898	2 660	65	Roche, Déchets, Recyclage (sol stabilisé)
Bridgestone	23.5R25 VSDT	L5	851	2 670	55	Roche, Déchets, Recyclage (sol stabilisé)
Bridgestone	750/65R25 VTS	L3	728	2 880	11	Gavier, Ballast, Industrie, Bois (toutes les conditions de terrains)
Continental	23.5R25 EM-Master	L3	212	2 670	29	Matériaux en vrac (sol stabilisé)
Continental	23.5R25 EM-Master	L4	332	2 660	20	Gavier, Industrie, Bois (sol stabilisé)
Goodyear	23.5R25 RT-3B	L3	188	2 670	20	Gavier, Ballast (toutes les conditions de terrains)
Goodyear	23.5R25 TL-3A+	L3	284	2 670	36	Sable, Gavier, Terrassement, Argile (toutes les conditions de terrains)
Goodyear	23.5R25 GP-4D	L4	328	2 690	25	Gavier, Industrie, Bois (sol stabilisé)
Goodyear	23.5R25 RL-4K	L4	500	2 680	39	Gavier, Industrie, Roche (sol stabilisé)
Goodyear	23.5R25 RL-5K	L5	936	2 680	57	Roche, Déchets, Recyclage (sol stabilisé)
Goodyear	23.5R25 RL-5S	L5	968	2 680	57	Déchets, Recyclage, Laitier (sol stabilisé)
Goodyear	23.5R25 RT-5D	L5	820	2 660	55	Roche, Mine souterraine (sol stabilisé)
Goodyear	750/65R25 TL-3A+	L3	680	2 910	24	Sable, Gavier, Ballast, Industrie, Bois (toutes les conditions de terrains)
Michelin	23.5R25 XHA2	L3	0	2 650	0	Sable, Gavier, Ballast (toutes les conditions de terrains)
Michelin	23.5R25 XTLA	L2	- 12	2 650	- 4	Gavier, Terrassement, Argile (toutes les conditions de terrains)
Michelin	23.5R25 X MINE PRO	L5	828	2 700	56	Roche, Déchets, Recyclage (sol stabilisé)
Michelin	23.5R25 XLD D2A	L5	612	2 670	26	Roche, Mine souterraine (sol stabilisé)
Michelin	650/65R25 XLD65	L3T	- 112	2 690	- 53	Gavier, Ballast, Industrie, Bois (toutes les conditions de terrains)
Michelin	750/65R25 XLD65	L3T	524	2 870	- 7	Gavier, Ballast, Industrie, Bois (toutes les conditions de terrains)

\* Les valeurs indiquées sont théoriques et peuvent varier dans la réalité.

L'utilisation de pneumatiques gonflés à la mousse ou l'utilisation de chaînes doivent faire l'objet d'un accord préalable de l'usine Liebherr de Bischofshofen.

# Caractéristiques techniques

L 566 – L 586

## Moteur diesel

	L 566	L 576	L 580	L 586
<b>Moteur diesel</b>	D936 A7	D936 A7	D936 A7	D936 A7
Conception	Moteur en ligne refroidi par eau, avec refroidissement de l'air de combustion			
Cylindres en ligne	6	6	6	6
Procédure d'injection	Common Rail électronique à injection haute pression			
Puissance selon kW / ch	200 / 272	215 / 292	230 / 313	260 / 354
ISO 9249 / ECE-R.24 à tr/min	1 800	1 800	1 800	1 800
Puissance nominale selon ISO 14396 / ECE-R.120 kW / ch	203 / 276	218 / 296	233 / 317	263 / 358
Régime nominal à tr/min	1 800	1 800	1 800	1 800
Couple max. selon Nm	1 914	1 969	1 969	1 969
ISO 14396 / ECE-R.120 à tr/min	1 000	1 000	1 000	1 000
Cylindrée litre	10,52	10,52	10,52	10,52
Alésage / Course mm	122 / 150	122 / 150	122 / 150	122 / 150
<b>Phase IV – disponible uniquement dans certains pays</b>				
Emissions polluantes	Selon la réglementation ECE-R.96 Power Band Q			
Technologie de dépollution	Technologie SCR Liebherr			
<b>Phase V</b>				
Emissions polluantes	Selon la réglementation (EU) 2016/1628			
Technologie de dépollution	Technologie SCR Liebherr et filtre à particules diesel			
<b>Filtre à air</b>	Filtre à air sec avec cartouche primaire et élément de sécurité, préfiltre, indicateur de colmatage sur l'écran Liebherr			
<b>Circuit électrique</b>				
Tension V	24	24	24	24
Capacité Ah	2 x 180	2 x 180	2 x 180	2 x 180
Alternateur V/A	28 / 180	28 / 180	28 / 180	28 / 180
Démarrreur V/kW	24 / 7,8	24 / 7,8	24 / 7,8	24 / 7,8

## Transmission

### Transmission XPower® à puissance partagée, sans à-coups

Conception	Transmission XPower® sans à-coups entièrement automatisée. Aucune interruption de la force de traction dans toutes les plages de vitesses. Puissance partagée hydrostatique avec deux pistons axiaux. Performances identiques en marche avant et en marche arrière
Filtration	Filtration pour la transmission, indépendamment de l'hydraulique d'équipement
Commande	Commande de la transmission par la pédale d'accélérateur pour atteindre la force de traction et la vitesse nominales avec une fonction d'approche lente intégrée. Le manipulateur Liebherr permet de sélectionner le sens de marche
Plages de vitesses	L 566 – L 580: 0 – 40 km/h en marche avant et arrière, entièrement automatisé L 586: 0 – 33 km/h en marche avant et arrière, entièrement automatisé Sur demande, limitation de la vitesse disponible. Valable pour les pneus standard indiqués pour chaque type de chargeuse

## Freins

<b>Freins de service sans usure</b>	Freinage de la transmission XPower®, agissant sur les 4 roues. Freins de service multidisques à bain d'huile. Commande par pompe hydraulique et accumulateurs (2 circuits séparés)
<b>Frein de stationnement</b>	Frein à disques, intégré à la transmission. Commande électro-hydraulique

Le système de freinage est conforme à StVZO.

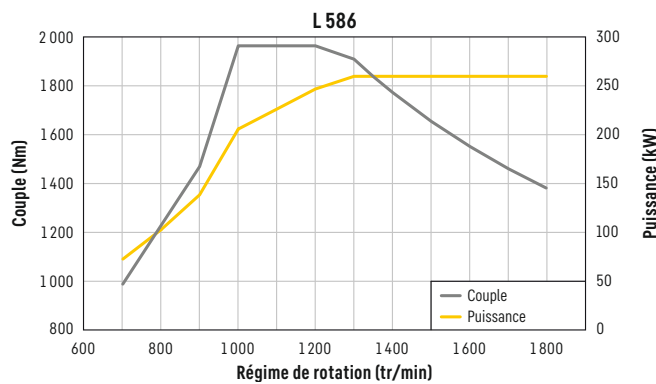
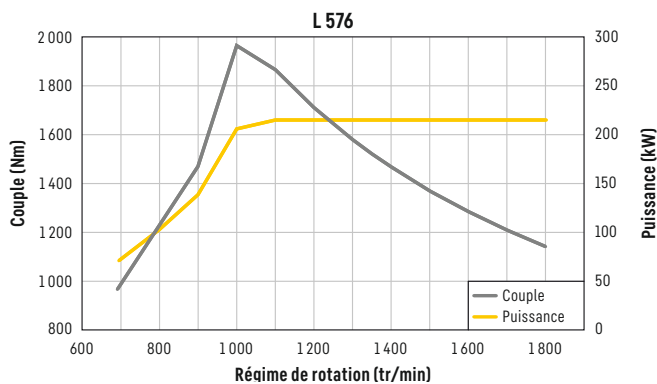
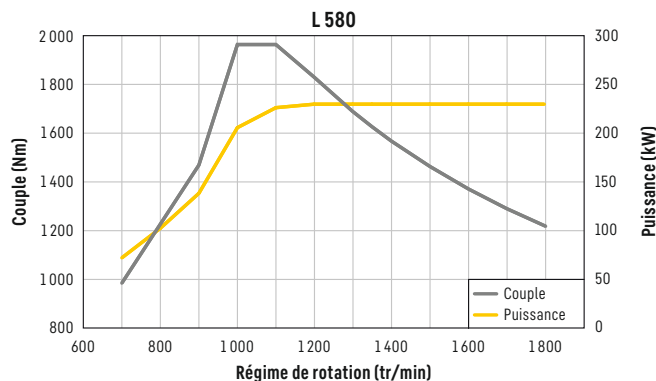
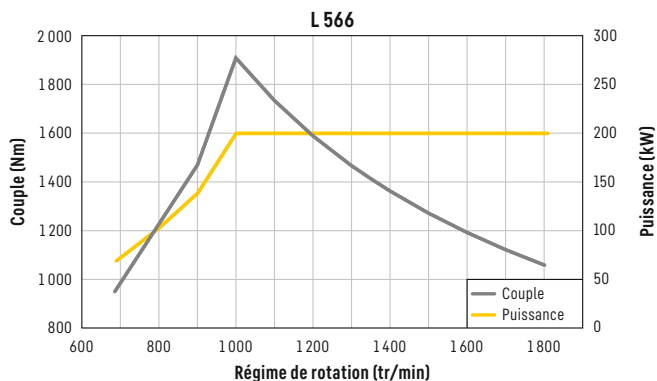

## Essieux

	L 566	L 576	L 580	L 586	
<b>4 roues motrices</b>					
<b>Essieu avant</b>	Rigide				
<b>Essieu arrière</b>	Oscillant. Oscillation de 13° de chaque côté				
Hauteur d'obstacle franchissable	mm	492	473	473	523
<b>Différentiels</b>	Différentiels à glissement limité automatique				
<b>Réducteurs de roues</b>	Réducteurs à trains planétaires intégrés dans les moyeux des roues				
<b>Voie</b>	2 230 mm pour toutes montes de pneus (L 566, L 576, L 580) 2 440 mm pour toutes montes de pneus (L 586)				

## Direction

<b>Conception</b>	Pompe à débit variable, à plateau oscillant « Load-Sensing », équipée d'un régulateur de débit et d'un dispositif de limitation de débit. Articulation centrale avec deux vérins hydrauliques à double action et avec amortisseurs de fin de course
<b>Angle d'articulation</b>	38° de chaque côté (L 566, L 576, L 580) 37° de chaque côté (L 586)
<b>Direction de secours</b>	Direction de secours à commande électro-hydraulique

## Hydraulique d'équipement

	L 566	L 576	L 580	L 586	
<b>Conception</b>	Pompe à débit variable à plateau oscillant « Load-Sensing » avec régulation de puissance et régulation de débit, coupure de débit dans le distributeur				
<b>Refroidissement</b>	Refroidissement de l'huile hydraulique assuré par ventilateur à régulation thermostatique et réfrigérant à huile				
<b>Filtration</b>	Filtres dans les circuits de retour au réservoir hydraulique				
<b>Commande</b>	Servo-commande électro-hydraulique avec manipulateur à fonctions multiples				
<b>Fonction levage</b>	Levage, neutre, descente Levage et abaissement automatique par manipulateur Liebherr				
<b>Fonction cavage</b>	Position flottante par manipulateur Liebherr Cavage, neutre, déversement Retour automatique du godet pour cavage et déversement par manipulateur Liebherr				
<b>Débit max.</b>	l/min.	290	290	320	410
<b>Pression max.</b>					
Cinématique en Z	bar	350	380	380	350
Bras de levage industrie	bar	380		380	

## Equipements

	L 566	L 576	L 580	L 586			
<b>Variante de cinématique</b>							
En option	Cinématique en Z robuste avec un vérin de godet et traverse en acier moulé Bras de levage industrie avec un vérin de godet, dispositif d'attache rapide hydraulique de série (L 566, L 580)						
<b>Paliers</b>	Etanches						
<b>Temps de cycles avec charge nominale</b>	CZ	IND	CZ	CZ	IND	CZ	
Levage	s	6,1	6,1	6,1	6,2	6,2	6,4
Déversement	s	1,2	2,0	1,2	1,4	2,2	1,5
Descente (à vide)	s	3,2	3,2	3,2	3,4	3,4	3,6

## Cabine du conducteur

<b>Conception</b>	Cabine insonorisée montée hydrauliquement. Structure ROPS (protection en cas de renversement) conforme aux normes EN ISO 3471 / EN 474-1. Structure FOPS (protection contre les chutes d'objets) conforme aux normes EN ISO 3449 / EN 474-1, cat. II Porte conducteur avec fenêtre coulissante, fenêtre coulissante à droite, pare-brise en verre feuilleté, vitres latérales en verre sécurité trempé, vitre arrière dégivrante, toutes les vitres sont teintées. Colonne de direction réglable en continu sur 3 niveaux	
<b>Siège Liebherr</b>	Siège conducteur « Confort » à 6 fonctions, suspendu et amorti, avec assise de série réglable en hauteur et inclinaison (suspension pneumatique avec chauffage de siège, réglable en fonction de la corpulence du conducteur), manipulateur Liebherr de série monté sur le siège	
<b>Chauffage et ventilation</b>	Climatisation 4 zones de série, de puissance optimisée ; vitre arrière dégivrante électrique, tous les filtres sont facilement accessibles et remplaçables	
<b>Émissions de vibrations</b>	Vibrations transmises aux mains et aux bras	
	m/s <sup>2</sup>	≤ 2,5
Vibrations transmises à l'ensemble du corps	m/s <sup>2</sup>	≤ 0,5

## Niveau sonore

	L 566	L 576	L 580	L 586	
<b>Niveau de pression acoustique selon ISO 6396</b>					
L <sub>PA</sub> (intérieur)	dB(A)	68	68	68	68
<b>Niveau de puissance acoustique selon 2000/14/CE</b>					
L <sub>WA</sub> (extérieur)	dB(A)	105	105	105	107

## Contenances

	L 566	L 576	L 580	L 586	
<b>Réservoir de carburant</b>	l	365	365	365	500
<b>Réservoir d'urée</b>	l	67,5	67,5	67,5	67,5
<b>Huile moteur (avec changement de filtre)</b>	l	42	42	42	42
<b>Mécanisme de distribution</b>	l	1,2	1,2	1,2	1,2
<b>Boîte de vitesses XPower®</b>	l	55	55	55	55
<b>Liquide de refroidissement</b>	l	73	73	73	73
<b>Essieu avant</b>	l	42	58	58	60
<b>Essieu arrière</b>	l	42	42	58	60
<b>Réservoir hydraulique</b>	l	105	105	105	95
<b>Total circuit hydraulique</b>	l	190	190	190	210
<b>Climatisation R134a</b>	g	1 250	1 250	1 250	1 250

# Dimensions

## Cinématique en Z

L 566 – L 586

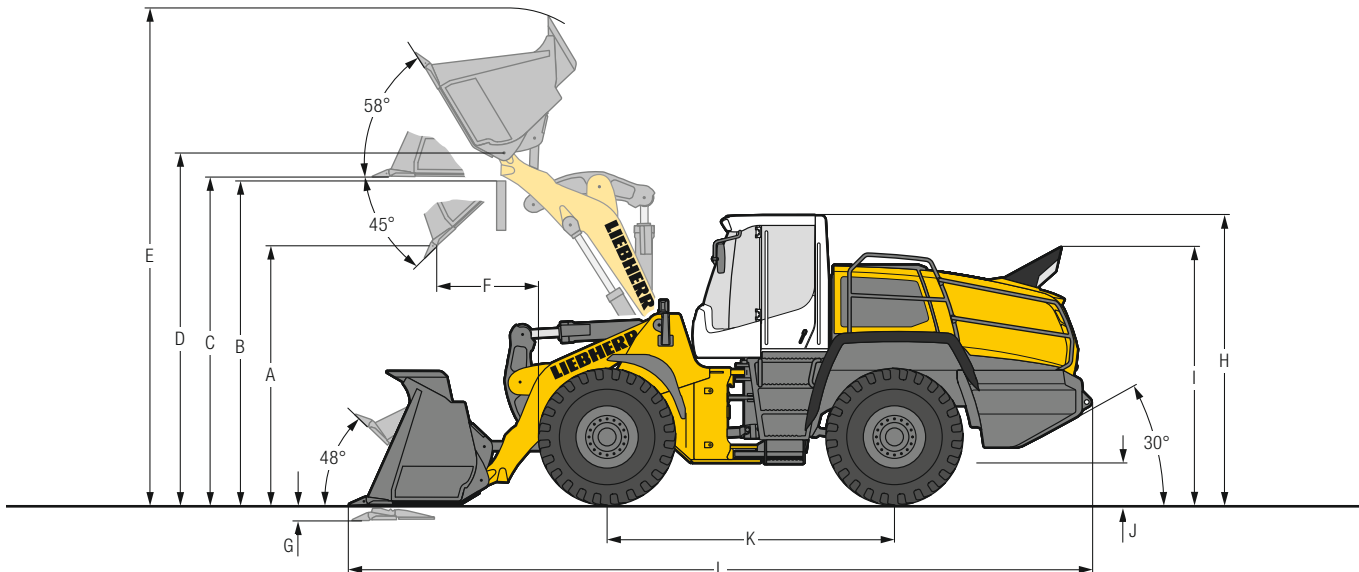

### Godet

	L 566		L 576		L 580			L 586			
Cinématique	CZ	CZ	CZ	CZ	CZ	CZ	CZ	CZ	CZ	CZ	
Outil d'attaque au sol	D	D	D	D	D	D	LU	D	D	GRD	
Longueur du bras de levage	mm	2 920	2 920	3 050	3 050	3 050	3 050	3 150	3 150	3 150	
Godet		GS <sub>1</sub>	GS <sub>1</sub>	GS <sub>1</sub>	GS <sub>1</sub>	GS <sub>2</sub>	GS <sub>2</sub>	GS <sub>2</sub>	GS <sub>2</sub>	GR	
Capacité du godet suivant ISO 7546**	m <sup>3</sup>	4,2	4,7	4,7	5,2	5,2	5,7	5,7 <sup>1)</sup>	6,0	6,5	5,5
Poids spécifique du matériau	t/m <sup>3</sup>	1,8	1,6	1,8	1,6	1,8	1,6	1,7	1,8	1,6	1,8
Largeur du godet	mm	3 000	3 000	3 000	3 000	3 300	3 300	3 430	3 650	3 400	
A Hauteur de déversement max., godet basculé à 45°	mm	3 205	3 130	3 355	3 285	3 285	3 220	3 220	3 260	3 260	3 290
B Hauteur max. d'obstacle	mm	3 900	3 900	4 100	4 100	4 100	4 100	4 100	4 150	4 150	4 150
C Hauteur max. fond de godet horizontal	mm	4 050	4 050	4 270	4 270	4 270	4 270	4 270	4 330	4 330	4 300
D Hauteur max. axe du godet	mm	4 360	4 360	4 580	4 580	4 580	4 580	4 580	4 640	4 640	4 660
E Hauteur totale	mm	6 120	6 220	6 440	6 540	6 540	6 500	6 500	6 530	6 530	6 450
F Portée au levage max., godet basculé à 45°	mm	1 190	1 270	1 135	1 205	1 205	1 285	1 285	1 430	1 430	1 390
G Profondeur de creusage	mm	100	100	100	100	100	100	100	100	100	140
H Hauteur sur cabine du conducteur	mm	3 590	3 590	3 590	3 590	3 590	3 590	3 590	3 740	3 740	3 760
I Hauteur sur échappement	mm	3 200	3 200	3 200	3 200	3 200	3 200	3 200	3 300	3 300	3 320
J Garde au sol	mm	535	535	540	540	465	465	465	575	575	595
K Empattement	mm	3 560	3 560	3 630	3 630	3 710	3 710	3 710	3 900	3 900	3 900
L Longueur totale	mm	9 165	9 275	9 445	9 545	9 620	9 720	9 720	9 980	9 980	9 990
Rayon de braquage aux pneus	mm	6 690	6 690	6 780	6 780	6 885	6 885	6 885	7 485	7 485	7 545
Rayon de dégagement godet en position transport	mm	7 340	7 370	7 500	7 530	7 615	7 780	7 780	8 350	8 400	8 300
Force de cavage (arrachement) (SAE)	kN	200	190	200	190	225	205	200	240	240	245
Charge de basculement statique, en ligne*	kg	18 150	17 900	20 100	19 900	21 750	21 250	22 200	24 500	23 900	25 600
Charge de basculement complètement articulée*	kg	15 900	15 650	17 600	17 400	19 200	18 700	19 500	21 600	21 000	22 500
Poids en ordre de marche*	kg	23 900	24 000	25 700	25 800	27 650	27 800	28 800	32 600	33 050	33 700
Dimensions des pneus		26.5R25 L3		26.5R25 L3		26.5R25 L3			29.5R25 L3		29.5R25 L5

\* Les valeurs indiquées s'entendent avec le plein de carburant et d'huiles ; pneus indiqués ci-dessus, cabine ROPS / FOPS et conducteur. La dimension des pneus et les équipements additionnels modifient le poids en ordre de marche et la charge de basculement statique. (Charge de basculement complètement articulée selon ISO 14397-1)

\*\* En pratique, la capacité du godet peut être supérieure de 10% à la valeur théorique définie par la Norme ISO 7546. Le taux de remplissage du godet dépend de la nature du matériau transporté - voir annexes pages 34 / 35.

<sup>1)</sup> Lors de l'utilisation d'un godet de reprise, les dents, attache rapide hydraulique et kit hydraulique ne sont pas autorisés.

GS<sub>1</sub> = Godet de terrassement à fond de godet court et plat pour montage direct

GS<sub>2</sub> = Godet de reprise à angle de dépouille pour montage direct

GR = Godet roche avec angle à dépouille pour application carrière pour montage direct

CZ = Cinématique en Z

D = Porte-dents soudés à pointes rapportées

LU = Lame d'usure

GRD = Godet roche à lame delta, porte-dents soudés avec pointes d'usure rapportées et segments boulonnés

# Dimensions

## Cinématique en Z High Lift

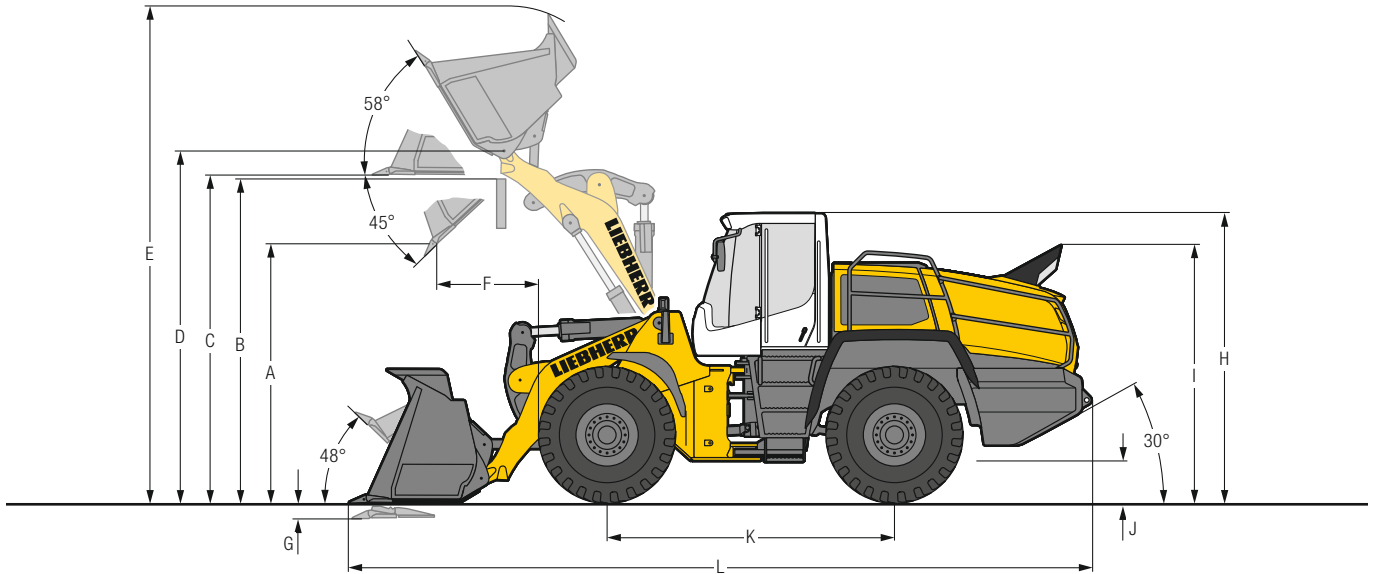

L 566 - L 586



Godet

	L 566		L 576		L 580			L 586		
<b>Cinématique</b>	CZ	CZ	CZ	CZ	CZ	CZ	CZ	CZ	CZ	CZ
<b>Outil d'attaque au sol</b>	D	D	D	D	D	D	LU	D	D	GRD
<b>Longueur du bras de levage</b>	mm	3 250	3 250	3 250	3 250	3 250	3 250	3 450	3 450	3 450
<b>Godet</b>		GS <sub>1</sub>	GS <sub>1</sub>	GS <sub>1</sub>	GS <sub>1</sub>	GS <sub>1</sub>	GS <sub>2</sub>	GS <sub>2</sub>	GS <sub>2</sub>	GR
<b>Capacité du godet suivant ISO 7546**</b>	m <sup>3</sup>	3,7	4,2	4,2	4,7	4,7	5,2 <sup>1)</sup>	5,2 <sup>1)</sup>	5,5	6,0
<b>Poids spécifique du matériau</b>	t/m <sup>3</sup>	1,8	1,6	1,8	1,6	1,8	1,6	1,7	1,8	1,6
<b>Largeur du godet</b>	mm	3 000	3 000	3 000	3 000	3 000	3 000	3 400	3 400	3 400
<b>A Hauteur de déversement max., godet basculé à 45°</b>	mm	3 720	3 650	3 650	3 575	3 560	3 490	3 425	3 725	3 670
<b>B Hauteur max. d'obstacle</b>	mm	4 300	4 300	4 300	4 300	4 300	4 300	4 300	4 500	4 500
<b>C Hauteur max. fond de godet horizontal</b>	mm	4 470	4 470	4 470	4 470	4 470	4 470	4 470	4 750	4 750
<b>D Hauteur max. axe du godet</b>	mm	4 780	4 780	4 780	4 780	4 780	4 780	4 780	5 060	5 060
<b>E Hauteur totale</b>	mm	6 460	6 555	6 555	6 650	6 650	6 740	6 700	6 950	6 980
<b>F Portée au levage max., godet basculé à 45°</b>	mm	1 130	1 200	1 130	1 215	1 190	1 265	1 340	1 370	1 410
<b>G Profondeur de creusage</b>	mm	140	140	140	140	140	140	140	100	100
<b>H Hauteur sur cabine du conducteur</b>	mm	3 590	3 590	3 590	3 590	3 590	3 590	3 590	3 740	3 740
<b>I Hauteur sur échappement</b>	mm	3 200	3 200	3 200	3 200	3 200	3 200	3 200	3 300	3 300
<b>J Garde au sol</b>	mm	535	535	540	540	465	465	465	575	575
<b>K Empattement</b>	mm	3 560	3 560	3 630	3 630	3 710	3 710	3 710	3 900	3 900
<b>L Longueur totale</b>	mm	9 500	9 590	9 590	9 700	9 770	9 870	9 970	10 250	10 280
<b>Rayon de braquage aux pneus</b>	mm	6 690	6 690	6 780	6 780	6 885	6 885	6 885	7 485	7 485
<b>Rayon de dégagement godet en position transport</b>	mm	7 480	7 510	7 560	7 590	7 680	7 710	7 740	8 500	8 550
<b>Force de cavage (arrachement) (SAE)</b>	kN	210	200	210	200	240	225	225	250	240
<b>Charge de basculement statique, en ligne*</b>	kg	15 850	15 650	18 650	18 550	20 200	20 000	20 600	22 400	21 700
<b>Charge de basculement complètement articulée*</b>	kg	13 850	13 650	16 350	16 250	17 800	17 600	18 200	19 700	19 000
<b>Poids en ordre de marche*</b>	kg	24 000	24 100	25 650	25 750	27 650	27 750	28 600	32 600	33 000
<b>Dimensions des pneus</b>		26.5R25 L3		26.5R25 L3		26.5R25 L3			29.5R25 L3	

\* Les valeurs indiquées s'entendent avec le plein de carburant et d'huiles ; pneus indiqués ci-dessus, cabine ROPS / FOPS et conducteur. La dimension des pneus et les équipements additionnels modifient le poids en ordre de marche et la charge de basculement statique. (Charge de basculement complètement articulée selon ISO 14397-1)

\*\* En pratique, la capacité du godet peut être supérieure de 10% à la valeur théorique définie par la Norme ISO 7546. Le taux de remplissage du godet dépend de la nature du matériau transporté - voir annexes pages 34 / 35.

<sup>1)</sup> Lors de l'utilisation d'un godet de reprise, les dents, attache rapide hydraulique et kit hydraulique ne sont pas autorisés.

GS<sub>1</sub> = Godet de terrassement à fond de godet court et plat pour montage direct

GS<sub>2</sub> = Godet de reprise à angle de dépouille pour montage direct

GR = Godet roche avec angle à dépouille pour application carrière pour montage direct

CZ = Cinématique en Z

D = Porte-dents soudés à pointes rapportées

LU = Lame d'usure

GRD = Godet roche à lame delta, porte-dents soudés avec pointes d'usure rapportées et segments boulonnés

# Dimensions

## Bras de levage industrie

L 566 – L 586

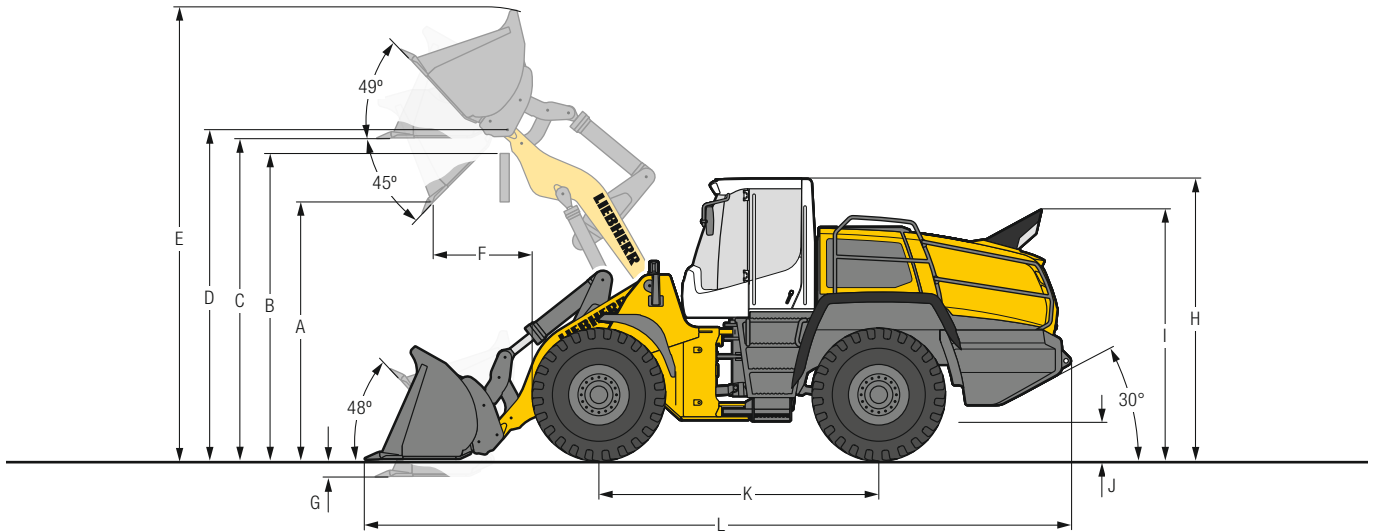

### Godet de terrassement

	L 566		L 580	
	IND-AR	IND-AR	IND-AR	IND-AR
Cinématique				
Outil d'attaque au sol	D	D	D	D
Longueur du bras de levage	mm 2 900	2 900	2 900	2 900
Capacité du godet suivant ISO 7546**	m <sup>3</sup> 3,5	4,0	4,5	5,0
Poids spécifique du matériau	t/m <sup>3</sup> 1,8	1,6	1,8	1,6
Largeur du godet	mm 3 000	3 000	3 000	3 000
A Hauteur de déversement max., godet basculé à 45°	mm 3 210	3 140	3 070	3 000
B Hauteur max. d'obstacle	mm 3 900	3 900	3 900	3 900
C Hauteur max. fond de godet horizontal	mm 4 145	4 145	4 145	4 145
D Hauteur max. axe du godet	mm 4 490	4 490	4 490	4 490
E Hauteur totale	mm 6 045	6 165	6 265	6 330
F Portée au levage max., godet basculé à 45°	mm 1 270	1 340	1 290	1 230
G Profondeur de creusement	mm 100	100	100	100
H Hauteur sur cabine du conducteur	mm 3 590	3 590	3 590	3 590
I Hauteur sur échappement	mm 3 200	3 200	3 200	3 200
J Garde au sol	mm 535	535	465	465
K Empattement	mm 3 630	3 630	3 710	3 710
L Longueur totale	mm 9 270	9 370	9 545	9 650
Rayon de braquage aux pneus	mm 6 780	6 780	6 885	6 885
Rayon de dégagement godet en position transport	kN 7 410	7 440	7 560	7 590
Force de cavage (arrachement) (SAE)	kg 200	185	200	185
Charge de basculement statique, en ligne*	kg 17 100	16 650	20 150	19 700
Charge de basculement complètement articulée*	kg 15 000	14 550	17 750	17 300
Poids en ordre de marche*	24 800	24 950	28 050	28 200
Dimensions des pneus	26.5R25 L3		26.5R25 L3	

\* Les valeurs indiquées s'entendent avec le plein de carburant et d'huiles ; pneus indiqués ci-dessus, cabine ROPS / FOPS et conducteur. La dimension des pneus et les équipements additionnels modifient le poids en ordre de marche et la charge de basculement statique. (Charge de basculement complètement articulée selon ISO 14397-1)

\*\* En pratique, la capacité du godet peut être supérieure de 10% à la valeur théorique définie par la Norme ISO 7546. Le taux de remplissage du godet dépend de la nature du matériau transporté – voir annexe pages 34 / 35.

IND-AR = Bras de levage industrie à mouvement parallèle avec attache rapide

D = Porte-dents soudés à pointes rapportées

# Equipements

## Godet pour matériaux légers et Godet à double déversement

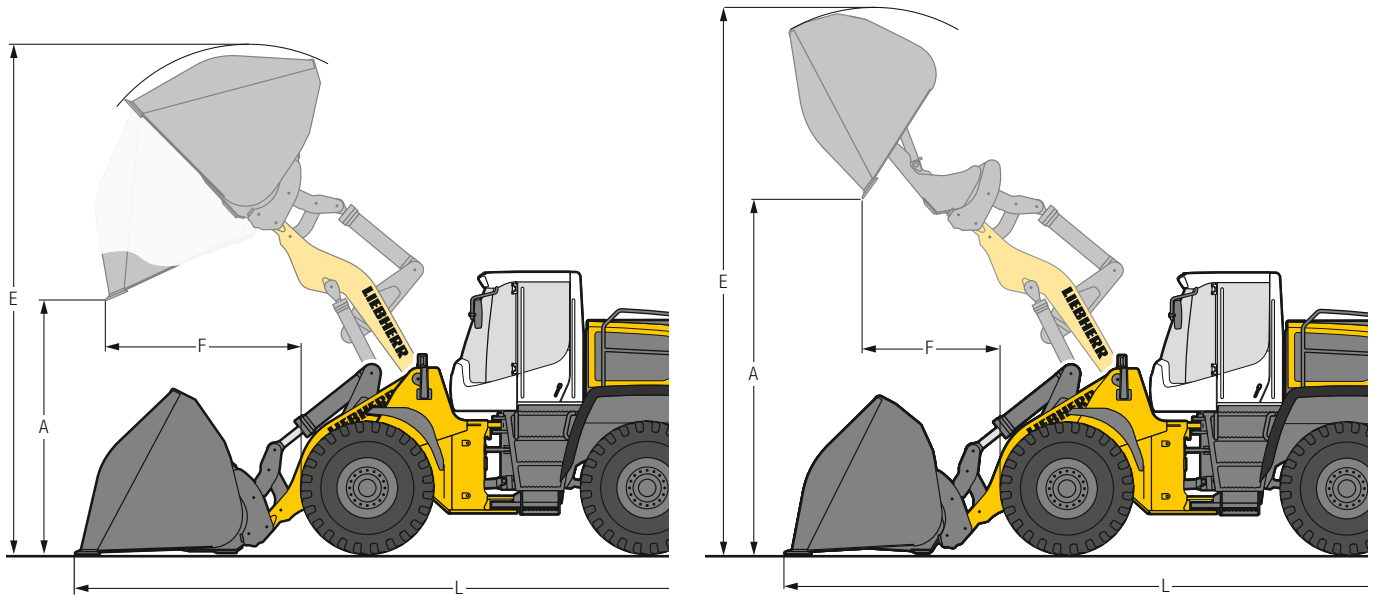

L 566 - L 586



### Godet pour matériaux légers

	L 566		L 580		L 586
	IND-SW	IND-SW	IND-SW	IND-SW	ZK
Cinématique	USM	USM	USM	USM	USM
Outil d'attaque au sol	USM	USM	USM	USM	USM
Capacité du godet	m <sup>3</sup> 6,5	12,0	7,5	14,0	8,5
Poids spécifique du matériau	t/m <sup>3</sup> 1,0	0,45	1,0	0,45	1,1
Largeur du godet	mm 3 200	3 700	3 400	4 000	3 500
A Hauteur de déversement max.	mm 2 885	2 620	2 810	2 480	2 940
E Hauteur totale	mm 6 470	6 700	6 580	6 800	6 835
F Portée au levage max.	mm 1 485	1 860	1 550	1 950	1 770
L Longueur totale	mm 9 545	10 025	9 715	10 200	10 200
Charge de basculement statique, en ligne*	kg 15 700	14 600	19 300	17 900	24 000
Charge de basculement complètement articulée*	kg 13 700	12 600	16 900	15 500	21 000
Poids en ordre de marche*	kg 25 350	26 300	28 650	29 600	32 800
Dimensions des pneus	26.5R25 L3		26.5R25 L3		29.5R25 L3



### Godet à double déversement

	L 566		L 580		L 586
	IND-SW	IND-SW	IND-SW	IND-SW	ZK
Cinématique	USM	USM	USM	USM	USM
Outil d'attaque au sol	USM	USM	USM	USM	USM
Capacité du godet	m <sup>3</sup> 6,0	11,0	7,0	13,0	8,5
Poids spécifique du matériau	t/m <sup>3</sup> 1,0	0,45	1,0	0,45	1,0
Largeur du godet	mm 3 200	3 700	3 200	4 000	3 500
A Hauteur de déversement max.	mm 5 130	4 840	4 970	4 780	5 100
E Hauteur totale	mm 7 215	7 490	7 420	7 650	7 700
F Portée au levage max.	mm 1 780	2 140	2 040	2 060	2 000
L Longueur totale	mm 9 815	10 125	10 060	10 300	10 500
Charge de basculement statique, en ligne*	kg 14 700	14 100	17 800	17 100	23 200
Charge de basculement complètement articulée*	kg 12 700	12 100	15 500	14 800	20 300
Poids en ordre de marche*	kg 26 000	26 900	29 100	30 100	33 500
Dimensions des pneus	26.5R25 L3		26.5R25 L3		29.5R25 L3

\* Les valeurs indiquées s'entendent avec le plein de carburant et d'huiles ; pneus indiqués ci-dessus, cabine ROPS/FOPS et conducteur. La dimension des pneus et les équipements additionnels modifient le poids en ordre de marche et la charge de basculement statique. (Charge de basculement complètement articulée selon ISO 14397-1)

IND-AR = Bras de levage industrie à mouvement parallèle avec attache rapide

CZ = Cinématique en Z

LU = Lame d'usure

# Equipements

## Fourche

L 566 – L 586

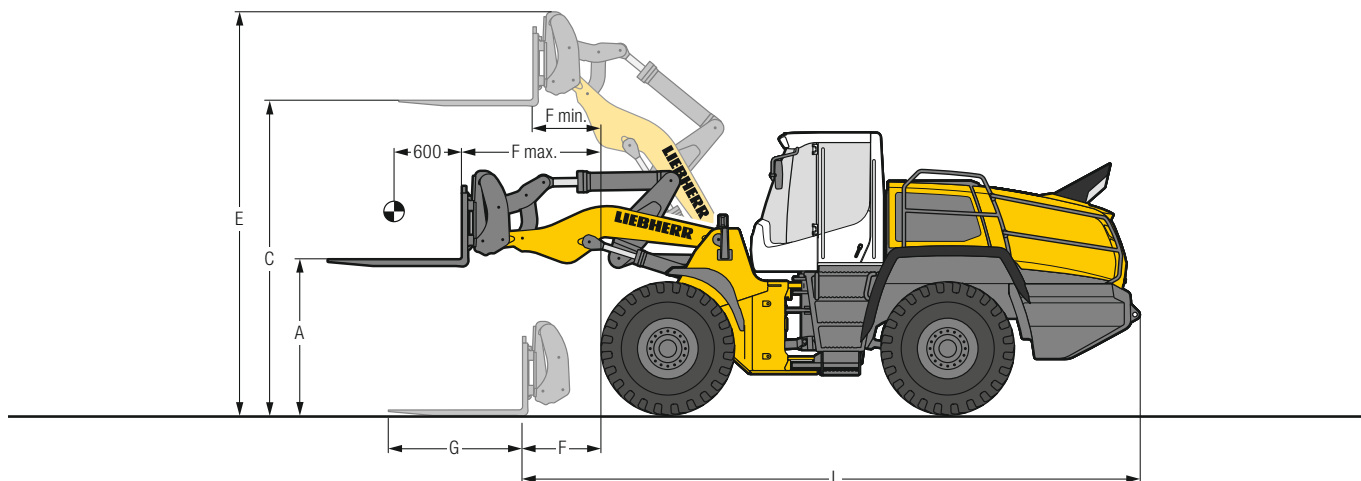

### Fourche FEM IV

		L 566	L 580
Cinématique		IND-AR	IND-AR
A	Hauteur des fourches à portée max.	mm	2 075
C	Hauteur max. des fourches	mm	4 220
E	Hauteur totale	mm	5 200
F	Portée au sol en fond de fourche	mm	1 145
F max.	Portée max. en fond de fourche	mm	1 805
F min.	Portée en fond de fourche à hauteur max.	mm	860
G	Longueur fourche	mm	1 800
L	Longueur machine en fond de fourche au sol	mm	8 100
	Charge de basculement statique, en ligne*	kg	13 500
	Charge de basculement complètement articulée*	kg	11 900
	Coefficient de sécurité pour la détermination de la charge nominale sur terrain accidenté = 60% de la charge de basculement articulé <sup>1)</sup>	kg	7 140
	Coefficient de sécurité pour la détermination de la charge nominale sur terrain plat et dur = 80% de la charge de basculement articulé <sup>1)</sup>	kg	9 520
	Poids en ordre de marche*	kg	23 950
	Dimensions des pneus	26.5R25 L3	26.5R25 L3

\* Les valeurs indiquées s'entendent avec le plein de carburant et d'huiles ; pneus indiqués ci-dessus, cabine ROPS / FOPS et conducteur. La dimension des pneus et les équipements additionnels modifient le poids en ordre de marche et la charge de basculement statique. (Charge de basculement complètement articulée selon ISO 14397-1)

<sup>1)</sup> Selon EN 474-3

<sup>2)</sup> Charge utile limitée par porte-fourches et fourches FEM IV

IND-AR = Bras de levage industrie à mouvement parallèle avec attache rapide



# Equipements

## Pince à bois

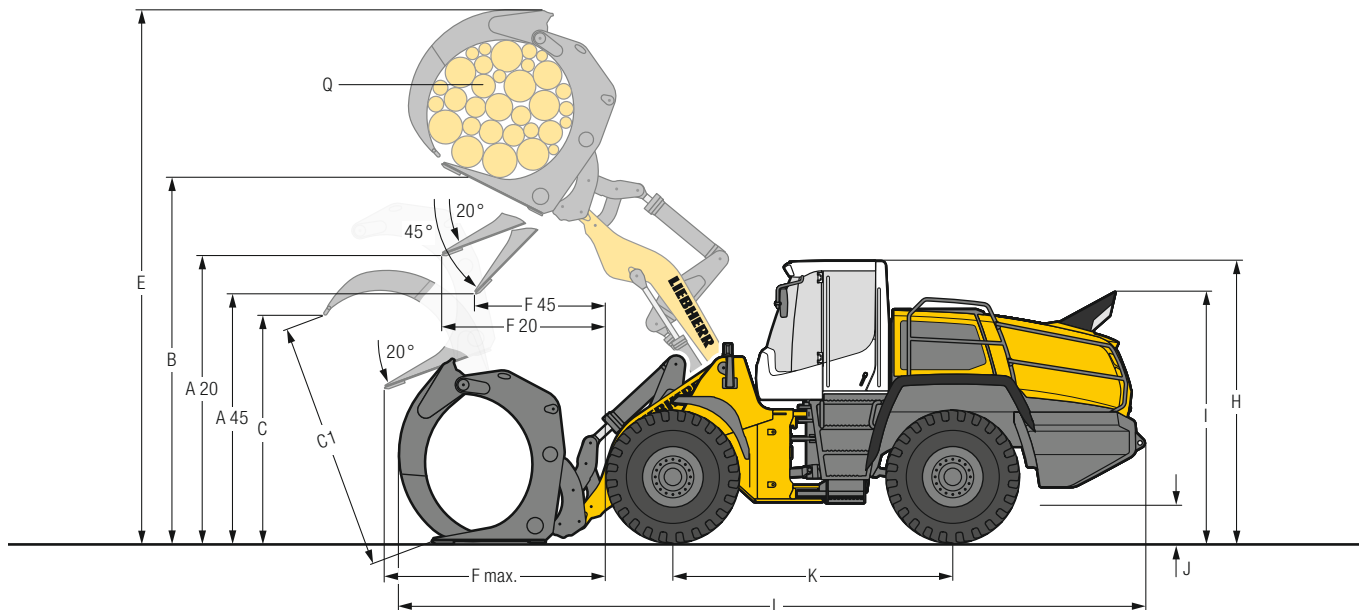

L 566 - L 586

### Pince à bois

		L 566	L 580
Cinématique		IND-AR	IND-AR
A20	Hauteur de déchargement, angle de basculement de 20°	3 570	3 520
A45	Hauteur de déchargement, angle de basculement de 45°	2 930	2 805
B	Hauteur de manutention	5 125	5 125
C	Ouverture max. de la pince en position de chargement	2 650	2 930
C1	Ouverture max. de la pince	3 050	3 340
E	Hauteur maximale	7 400	7 500
F20	Portée au levage max. et angle de basculement de 20°	2 165	2 215
F45	Portée au levage max. et angle de basculement de 45°	1 620	1 625
F max.	Portée max.	3 110	3 160
H	Hauteur sur cabine du conducteur	3 615	3 615
I	Hauteur sur échappement	3 225	3 225
J	Garde au sol	555	485
K	Empattement	3 630	3 710
L	Longueur totale	9 810	10 050
Largeur sur pneus		2 970	2 970
Q	Surface de la pince	3,1	3,5
Largeur de la pince		1 800	1 800
Charge nominale *		8 200	9 200
Poids en ordre de marche *		26 950	29 850
Dimensions des pneus		26.5R25 L4	26.5R25 L4

\* Les valeurs indiquées s'entendent avec le plein de carburant et d'huiles ; pneus indiqués ci-dessus, cabine ROPS/FOPS et conducteur. La dimension des pneus et les équipements additionnels modifient le poids en ordre de marche et la charge nominale.

IND-AR = Bras de levage industrie à mouvement parallèle avec attache rapide

# Choix du godet

L 566 - L 586

## L 566

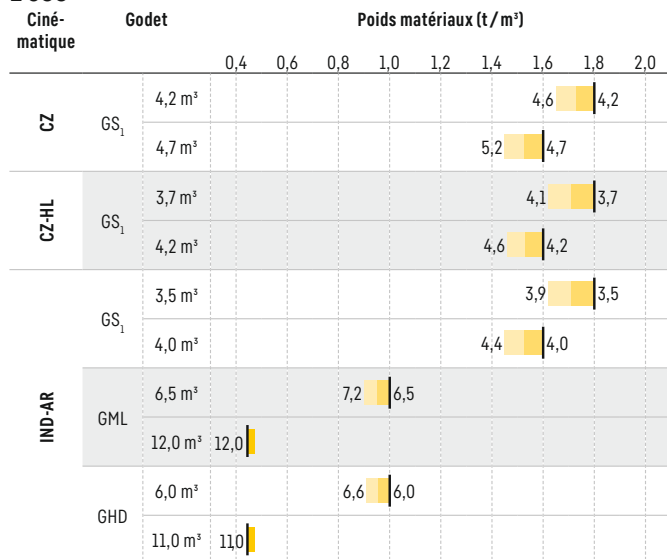

## L 576

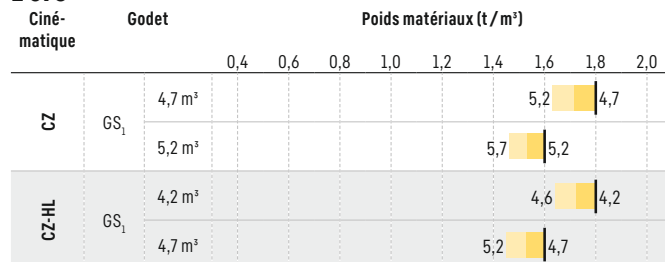

## L 580

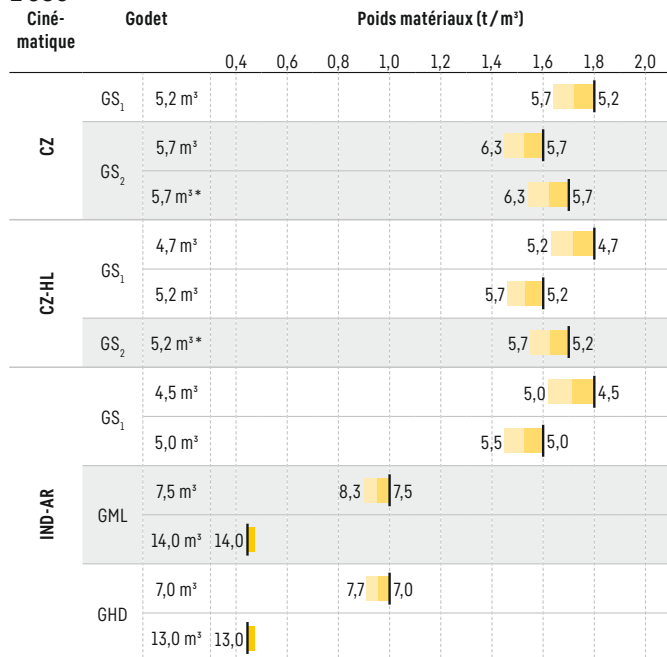

## L 586

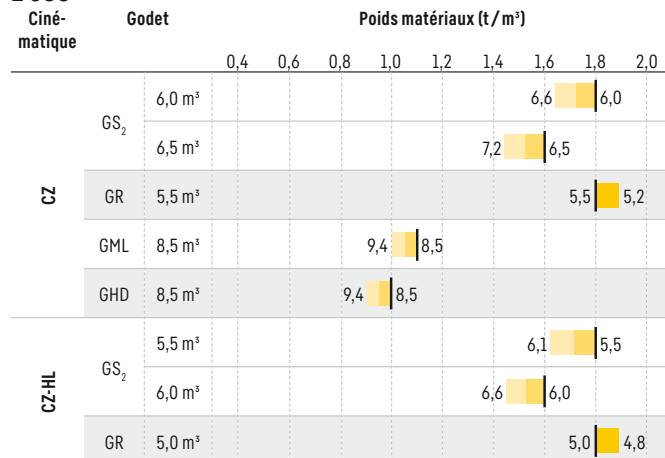

\* Lors de l'utilisation d'un godet de reprise, les dents, attache rapide hydraulique et kit hydraulique ne sont pas autorisés.

### Remplissage godet



110% 105% 100% 95%

### Cinématique

<b>CZ</b>	Cinématique en Z, longueur standard
<b>CZ-HL</b>	Cinématique en Z, High Lift
<b>IND-AR</b>	Bras de levage industrie avec dispositif d'attache rapide, longueur standard

### Godet

<b>GS<sub>1</sub></b>	Godet standard (Godet de terrassement)
<b>GS<sub>2</sub></b>	Godet standard (Godet de reprise)
<b>GR</b>	Godet roche
<b>GML</b>	Godet pour matériaux légers
<b>GHD</b>	Godet à double déversement

### Masses spécifiques et valeurs indicatives du taux de remplissage

		t/m <sup>3</sup>	%			t/m <sup>3</sup>	%			t/m <sup>3</sup>	%
<b>Gravier</b>	humide	1,9	105	<b>Terre</b>	sèche	1,3	115	<b>Déchets de verre</b>	brisé	1,4	100
	sec	1,6	105			mouillée après extraction	1,6		110		entier
	concassé	1,5	100	<b>Terre végétale</b>		1,1	110	<b>Composte</b>	sec	0,8	105
<b>Sable</b>	sec	1,5	105	<b>Basalte</b>		1,95	100		humide	1,0	110
	mouillé	1,9	110	<b>Granit</b>		1,8	95	<b>Plaquettes / Sciure</b>		0,5	110
<b>Sable et Gravier</b>	sec	1,7	105	<b>Grès</b>		1,6	100	<b>Papier</b>	broyé / en vrac	0,6	110
	mouillé	2,0	100	<b>Schiste</b>		1,75	100		vieux papier / carton	1,0	110
<b>Sable / Argile</b>		1,6	110	<b>Bauxite</b>		1,4	100	<b>Charbon</b>	lourd	1,2	110
<b>Argile</b>	en couche naturelle	1,6	110	<b>Roche calcaire</b>		1,6	100		léger	0,9	110
	dure	1,4	110	<b>Gypse</b>	fragmenté	1,8	100	<b>Déchet</b>	déchets ménagers	0,5	100
<b>Argile / Gravier</b>	sec	1,4	110	<b>Coke</b>		0,5	110		déchets encombrants	1,0	100
	mouillé	1,6	100	<b>Laitier</b>	concassé	1,8	100				

## La charge de basculement, pourquoi est-elle importante ?



#### Qu'est ce que la charge de basculement ?

Charge au centre de gravité du godet ou de la fourche, provoquant le basculement de la chargeuse autour de l'essieu avant ! La chargeuse se trouvant dans la position statique la plus défavorable : équipement à l'horizontale et châssis complètement articulé.

#### La charge nominale.

La charge nominale ne doit pas dépasser 50% de la charge de basculement, châssis articulé ! Cette valeur correspond à un facteur de sécurité de 2,0.

#### Capacité de godet maximale pouvant être montée.

La capacité de godet maximale est calculée sur la base de la charge de basculement et de la charge nominale !

$$\text{Charge nominale} = \frac{\text{Charge de basculement articulée}}{2}$$

$$\text{Capacité du godet} = \frac{\text{Charge nominale (t)}}{\text{Poids du matériau (t/m}^3\text{)}}$$

# Pneumatiques

## Types de pneumatiques







	Dimensions et code profil	Variation poids en ordre de marche kg	Largeur sur pneus mm	Modifications des dimensions verticales* mm	Applications	
<b>L 566 XPower®</b>						
Bridgestone	26.5R25 VJT	L3	160	2 970	14	Matériaux en vrac (sol stabilisé)
Bridgestone	26.5R25 VLTS	L4	420	2 970	44	Gavier, Industrie (sol stabilisé)
Bridgestone	26.5R25 VSDT	L5	1 038	2 970	50	Roche, Mine souterraine (sol stabilisé)
Bridgestone	26.5R25 VSDL	L5	1 290	2 970	57	Roche, Déchets, Recyclage (sol stabilisé)
Bridgestone	26.5R25 VSMS	L5	1 599	2 960	70	Déchets, Recyclage, Laitier (sol stabilisé)
Bridgestone	26.5R25 VSNT	L4	576	2 960	47	Gavier, Industrie, Bois (sol stabilisé)
Bridgestone	750/65R25 VTS	L3	197	3 070	- 39	Gavier, Ballast, Industrie, Bois (toutes les conditions de terrains)
Continental	26.5R25 EM-Master	L3	100	2 980	41	Matériaux en vrac (sol stabilisé)
Continental	26.5R25 EM-Master	L4	528	2 930	48	Gavier, Industrie, Bois (sol stabilisé)
Goodyear	26.5R25 RT-3B	L3	324	2 980	26	Gavier, Ballast (toutes les conditions de terrains)
Goodyear	26.5R25 TL-3A+	L3	348	2 980	30	Sable, Gavier, Terrassement, Argile (toutes les conditions de terrains)
Goodyear	26.5R25 GP-4D	L4	436	2 980	26	Gavier, Industrie, Bois (sol stabilisé)
Goodyear	26.5R25 RL-4K	L4	776	2 990	63	Gavier, Industrie, Roche (sol stabilisé)
Goodyear	26.5R25 RL-5K	L5	1 244	2 990	63	Roche, Déchets, Recyclage (sol stabilisé)
Goodyear	26.5R25 RL-5S	L5	1 712	2 990	63	Déchets, Recyclage, Laitier (sol stabilisé)
Goodyear	26.5R25 RT-5D	L5	1 008	2 990	63	Roche, Mine souterraine (sol stabilisé)
Goodyear	750/65R25 TL-3A+	L3	152	3 100	- 26	Sable, Gavier, Ballast, Industrie, Bois (toutes les conditions de terrains)
Michelin	26.5R25 XHA2	L3	0	2 960	0	Sable, Gavier, Ballast (toutes les conditions de terrains)
Michelin	26.5R25 X MINE PRO	L5	1 188	3 010	58	Roche, Déchets, Recyclage (sol stabilisé)
Michelin	26.5R25 XLD D2A	L5	696	2 970	38	Roche, Mine souterraine (sol stabilisé)
Michelin	26.5R25 XTXL	L4	488	2 970	23	Gavier, Industrie, Bois (sol stabilisé)
Michelin	750/65R25 XLD 65	L3T	- 4	3 060	- 57	Gavier, Ballast, Industrie, Bois (toutes les conditions de terrains)
<b>L 576 XPower® / L 580 XPower®</b>						
Bridgestone	26.5R25 VJT	L3	160	2 970	14	Matériaux en vrac (sol stabilisé)
Bridgestone	26.5R25 VLTS	L4	420	2 970	44	Gavier, Industrie (sol stabilisé)
Bridgestone	26.5R25 VSDT	L5	1 038	2 970	50	Roche, Mine souterraine (sol stabilisé)
Bridgestone	26.5R25 VSDL	L5	1 290	2 970	57	Roche, Déchets, Recyclage (sol stabilisé)
Bridgestone	26.5R25 VSMS	L5	1 599	2 960	70	Déchets, Recyclage, Laitier (sol stabilisé)
Bridgestone	26.5R25 VSNT	L4	576	2 960	47	Gavier, Industrie, Bois (sol stabilisé)
Bridgestone	750/65R25 VTS	L3	178	3 070	- 39	Gavier, Ballast, Industrie, Bois (toutes les conditions de terrains)
Continental	26.5R25 EM-Master	L3	100	2 980	41	Matériaux en vrac (sol stabilisé)
Continental	26.5R25 EM-Master	L4	528	2 980	48	Gavier, Industrie, Bois (sol stabilisé)
Goodyear	26.5R25 RT-3B	L3	324	2 980	26	Gavier, Ballast (toutes les conditions de terrains)
Goodyear	26.5R25 TL-3A+	L3	348	2 980	30	Sable, Gavier, Terrassement, Argile (toutes les conditions de terrains)
Goodyear	26.5R25 GP-4D	L4	436	2 980	26	Gavier, Industrie, Bois (sol stabilisé)
Goodyear	26.5R25 RL-4K	L4	776	2 990	63	Gavier, Industrie, Roche (sol stabilisé)
Goodyear	26.5R25 RL-5K	L5	1 244	2 990	63	Roche, Déchets, Recyclage (sol stabilisé)
Goodyear	26.5R25 RL-5S	L5	1 712	2 990	63	Déchets, Recyclage, Laitier (sol stabilisé)
Goodyear	26.5R25 RT-5D	L5	1 008	2 990	63	Roche, Mine souterraine (sol stabilisé)
Goodyear	750/65R25 TL-3A+	L3	132	3 100	- 26	Sable, Gavier, Ballast, Industrie, Bois (toutes les conditions de terrains)
Michelin	26.5R25 XHA2	L3	0	2 960	0	Sable, Gavier, Ballast (toutes les conditions de terrains)
Michelin	26.5R25 X MINE PRO	L5	1 188	3 010	58	Roche, Déchets, Recyclage (sol stabilisé)
Michelin	26.5R25 XLD D2A	L5	696	2 970	38	Roche, Mine souterraine (sol stabilisé)
Michelin	26.5R25 XTXL	L4	488	2 970	23	Gavier, Industrie, Bois (sol stabilisé)
Michelin	750/65R25 XLD 65	L3T	- 24	3 060	- 57	Gavier, Ballast, Industrie, Bois (toutes les conditions de terrains)
<b>L 586 XPower®</b>						
Bridgestone	29.5R25 VJT	L3	146	3 260	15	Matériaux en vrac (sol stabilisé)
Bridgestone	29.5R25 VLTS	L4	406	3 270	40	Gavier, Ballast, Roche (sol stabilisé)
Bridgestone	29.5R25 VSDT	L5	1 370	3 270	50	Roche, Mine souterraine (sol stabilisé)
Bridgestone	29.5R25 VSDL	L5	1 730	3 270	60	Roche, Déchets, Recyclage (sol stabilisé)
Bridgestone	29.5R25 VSNT	L4	712	3 270	50	Gavier, Industrie, Bois (sol stabilisé)
Continental	29.5R25 EM-Master	L3	144	3 260	20	Matériaux en vrac (sol stabilisé)
Continental	29.5R25 EM-Master	L4	504	3 280	40	Gavier, Industrie, Bois (sol stabilisé)
Goodyear	29.5R25 TL-3A+	L3	532	3 290	36	Sable, Gavier, Terrassement, Argile (toutes les conditions de terrains)
Goodyear	29.5R25 GP-4D	L4	504	3 260	24	Gavier, Industrie, Bois (sol stabilisé)
Goodyear	29.5R25 RL-4K	L4	1 124	3 270	44	Gavier, Industrie, Roche (sol stabilisé)
Goodyear	29.5R25 RL-5K	L5	1 600	3 310	66	Roche, Déchets, Recyclage (sol stabilisé)
Goodyear	29.5R25 RT-5D	L5	1 508	3 300	56	Roche, Mine souterraine (sol stabilisé)
Goodyear	29.5R25 RL-5S	L5	2 100	3 270	66	Déchets, Recyclage, Laitier (sol stabilisé)
Michelin	29.5R25 XHA2	L3	0	3 250	0	Sable, Gavier, Ballast (toutes les conditions de terrains)
Michelin	29.5R25 XLD D2A	L5	936	3 260	26	Roche, Mine souterraine (sol stabilisé)
Michelin	29.5R25 XTXL	L4	606	3 280	26	Gavier, Industrie, Bois (sol stabilisé)
Michelin	29.5R25 X MINE PRO	L5	1 412	3 310	42	Roche, Déchets, Recyclage (sol stabilisé)

\* Les valeurs indiquées sont théoriques et peuvent varier dans la réalité.





L'utilisation de pneumatiques gonflés à la mousse ou l'utilisation de chaînes doivent faire l'objet d'un accord préalable de l'usine Liebherr de Bischofshofen.

# Les chargeuses sur pneus Liebherr





## Chargeuse sur pneus

							
	L 504 Compact	L 506 Compact	L 507 Stereo	L 508 Compact	L 509 Stereo	L 514 Stereo	
Charge de basculement	kg	3 000	3 500	3 750	3 900	4 430	5 750
Capacité du godet	m <sup>3</sup>	0,7	0,8	0,9	1,0	1,2	1,5
Poids en ordre de marche	kg	4 600	4 970	5 550	5 700	6 390	8 860
Puissance du moteur	kW / ch	34 / 46	47,5 / 64	50 / 68	47,5 / 64	54 / 73	76 / 103

## Chargeuse sur pneus

						
	L 518 Stereo	L 526	L 538	L 546	L 550 XPower®	
Charge de basculement	kg	6 550	8 730	9 650	11 010	12 500
Capacité du godet	m <sup>3</sup>	1,7	2,2	2,6	3,0	3,4
Poids en ordre de marche	kg	9 190	13 170	14 520	15 410	18 550
Puissance du moteur	kW / ch	76 / 103	116 / 158	129 / 175	138 / 188	163 / 222

## Chargeuse sur pneus

						
	L 556 XPower®	L 566 XPower®	L 576 XPower®	L 580 XPower®	L 586 XPower®	
Charge de basculement	kg	13 750	15 900	17 600	19 200	21 600
Capacité du godet	m <sup>3</sup>	3,7	4,2	4,7	5,2	6,0
Poids en ordre de marche	kg	19 600	23 900	25 700	27 650	32 600
Puissance du moteur	kW / ch	183 / 249	203 / 276	218 / 296	233 / 317	263 / 358

02.22

## Contribuer à la protection de l'environnement peut faire vous faire gagner de l'argent !



### Consommez moins grâce au calculateur d'économie de carburant Liebherr

Jusqu'à 30 % d'économie de carburant avec 100 % de performances – le calculateur d'économie de carburant Liebherr vous montre la quantité de carburant que vous pouvez économiser par rapport à des machines comparables. Cette application en ligne librement disponible vous donne en euros une vue d'ensemble simple et rapide des économies de carburant possibles sur un an. Le calcul se base sur la consommation moyenne de carburant, les heures de fonctionnement par an et le prix actuel du carburant. Les économies réalisables sur une chargeuse sur pneus Liebherr sont impressionnantes, constatez vous-même !

	Ø Litres / heure *
L 526: 2,1 m <sup>3</sup>	6,3
L 538: 2,6 m <sup>3</sup>	7
L 546: 2,8 m <sup>3</sup>	7,3
L 550: 3,4 m <sup>3</sup>	8,9
L 556: 3,7 m <sup>3</sup>	9,9
L 566: 4,2 m <sup>3</sup>	12,2
L 576: 4,7 m <sup>3</sup>	12,8
L 580: 5,2 m <sup>3</sup>	13,9
L 586: 6,0 m <sup>3</sup>	16,6

\* Chargeuses sur pneus en exploitation en version spécifique client. Données moyennes issues de LiDAT, estimation du 24.08.2022.



Découvrez en temps réel combien de carburant vous pouvez économiser !  
[www.encyplus.liebherr.com](http://www.encyplus.liebherr.com)

# Composition machine

 Chargeuse sur pneus de base	L 550	L 556	L 566	L 576	L 580	L 586
Pare-chocs arrière	+	+	+	+	+	+
Graissage centralisé automatique	+	+	+	+	+	●
Coupe batterie (verrouillable)	●	●	●	●	●	●
Régulation électronique de force de traction pour conditions difficiles	●	●	●	●	●	●
Phares de translation (avec projecteur supplémentaire) au châssis avant halogène	+	+	+	+	+	+
Phares de translation (avec projecteur supplémentaire) au châssis avant LED	+	+	+	+	+	+
Système antitangage	●	●	●	●	●	●
Frein de stationnement	●	●	●	●	●	●
Extincteur 6 kg	+	+	+	+	+	+
Tamis pour radiateur	+	+	+	+	+	+
Limitation de vitesse 20 km/h réglée en usine	+	+	+	+	+	+
Limitation de vitesse V <sub>MAX</sub> réglable à l'aide d'un bouton sur l'unité de commande	●	●	●	●	●	●
Réservoir d'urée	●	●	●	●	●	●
Isolation turbocompresseur	+	+	+	+	+	+
Système de préchauffage pour démarrage à froid	●	●	●	●	●	●
Feu d'éclairage plaque d'immatriculation arrière	+	+	+	+	+	+
Pédale combinée d'approche lente et de freinage	●	●	●	●	●	●
Préfiltre à carburant	●	●	●	●	●	●
Préfiltre à carburant avec préchauffage	+	+	+	+	+	+
Radiateur grosses mailles	+	+	+	+	+	-
Préchauffage de l'eau de refroidissement 230 V	+	+	+	+	+	+
Différentiels à glissement limité dans les deux essieux	●	●	●	●	●	●
Remplissage avec huile Bio Liebherr	+	+	+	+	+	+
La technologie Liebherr-SCR avec filtre à particules	●	●	●	●	●	●
Entraînement du ventilateur réversible	+	+	+	+	+	+
Temporisation automatique pour l'arrêt du moteur	+	+	+	+	+	+
Élargissement du passage de roue	+	+	+	+	+	+
Pare-chocs avec grille de protection	+	+	+	+	+	-
Projecteurs halogène (doubles sur le capot moteur)	●	●	●	●	●	●
Projecteurs LED (doubles sur le capot moteur)	+	+	+	+	+	+
Grilles de protection pour projecteurs de route	+	+	+	+	+	+
Chauffage stationnaire (Chauffage additionnel avec préchauffage moteur)	+	+	+	+	+	+
Protection de l'alternateur contre la poussière	+	+	+	+	+	+
Contrepoids pour circulation routière	●	●	+	-	-	-
Portes et capot moteur verrouillables à clé	●	●	●	●	●	●
Paquet tunnel	+	+	+	+	-	-
Protection inférieure châssis arrière	+	+	+	+	+	+
Protection inférieure châssis avant	+	+	+	+	+	+
Préfiltre TOP AIR	+	+	+	+	+	+
Caisse à outils complète	●	●	●	●	●	●
Système de pesage Liebherr avec « Truck Payload Assist » (non homologué)	+	+	+	+	+	+
Chape d'attelage	●	●	●	●	●	●
Garde-corps supplémentaire gauche	●	●	●	●	●	●
Garde-corps supplémentaire droit	+	+	+	+	+	+

 Equipement	L 550	L 556	L 566	L 576	L 580	L 586
Blocage de l'hydraulique de travail	●	●	●	●	●	●
Retour automatique du godet programmable	●	●	●	●	●	●
Dépressurisation pour fonction hydraulique supplémentaire	+	+	+	+	+	+
Amortissement en fin de course	+	+	+	+	+	+
Porte-fourches et fourches	+	+	+	+	+	+
Godet à double déversement	+	+	+	+	+	+
Pince à bois	+	+	-	+	+	-
Levage et abaissement automatique programmable	●	●	●	●	●	●
Bras de levage High Lift	+	+	+	+	+	+
Bras de levage industrie	+	+	+	-	+	-
Bras de levage cinématique en Z	●	●	●	●	●	●
Dispositif d'attache rapide hydraulique	+	+	+	+	+	+
Dispositif d'attache rapide hydraulique LIKUFIX	+	+	+	+	+	-
Vitesse du vérin de godet réglable	●	●	●	●	●	●
Protection tige de vérin de cavage	+	+	+	+	+	+
Godets avec divers outils d'attaque au sol	+	+	+	+	+	+
Godet pour matériaux légers	+	+	+	+	+	+
Protection anti-rupture conduite	+	+	+	+	+	+
Assistant de basculement du godet	+	+	+	+	+	+
Position équipement flottant	●	●	●	●	●	●
Visualisation de la position d'équipement	●	●	●	●	●	●
1ère fonction électro-hydraulique proportionnelle supplémentaire, débits réglables	+	+	+	+	+	+
1ère fonction électro-hydraulique supplémentaire pour fonctionnement continu pour balayeuse et fraise à neige	+	+	+	+	+	+
2ème fonction électro-hydraulique proportionnelle supplémentaire, débits réglables	+	+	+	+	+	-
2ème fonction électro-hydraulique supplémentaire pour fonctionnement continu pour balayeuse et fraise à neige	+	+	+	+	+	-

# Composition machine



## Cabine du conducteur

	L 550	L 556	L 566	L 576	L 580	L 586
Plaque d'adaptation pour possibilités de fixation supplémentaires sur le rail multifonctions	+	+	+	+	+	+
Éclairage de travail adaptatif	+	+	+	+	+	+
Accès sécurisé pour le nettoyage du pare-brise	●	●	●	●	●	●
Rétroviseurs extérieurs, réglables électriques et chauffants	+	+	+	+	+	+
Rétroviseurs extérieurs, rabattables et réglables	●	●	●	●	●	●
Compteur horaire (intégré dans l'unité d'affichage)	●	●	●	●	●	●
Compteur horaire (mécanique)	+	+	+	+	+	+
Antivol électronique avec code	+	+	+	+	+	+
Antivol électronique à clé avec/sans identification de l'opérateur	+	+	+	+	+	+
Boîte de rangement à gauche	●	●	●	●	●	●
Cabine du conducteur sans volant / colonne de direction (interdite sur la voie publique) - volant manipulateur uniquement	+	+	+	+	+	+
Siège conducteur « Confort » - à suspension pneumatique et chauffant	●	●	●	●	●	●
Siège conducteur « Premium » - suspension active avec climatisation, chauffant et appui-tête	+	+	+	+	+	+
Filtre à pollen F7	●	●	●	●	●	●
Extincteur dans cabine 2 kg	+	+	+	+	+	+
Vitre arrière dégivrante électrique	●	●	●	●	●	●
Klaxon à l'aide d'un bouton intégré au manipulateur Liebherr	+	+	+	+	+	+
Rétroviseur intérieur droit	●	●	●	●	●	●
Rétroviseur intérieur gauche et droit	+	+	+	+	+	+
Système intégré de surveillance de la pression des pneus	+	+	+	+	+	+
Direction par manipulateur	+	+	+	+	+	+
Tapis de sol dans la cabine	●	●	●	●	●	●
Crochet portemanteau (2 pièces)	●	●	●	●	●	●
Climatisation	●	●	●	●	●	●
Climatisation automatique	+	+	+	+	+	+
Glacière	+	+	+	+	+	+
Colonne de direction réglable en continu sur 3 niveaux (hauteur, inclinaison, articulation)	●	●	●	●	●	●
Stabilisation de la direction	●	●	●	●	●	●
Utilisation complète de LiDAT 1 an (gratuit)	●	●	●	●	●	●
Manipulateur Liebherr avec mini-joystick pour 1ère et 2ème fonction électro-hydraulique proportionnelle supplémentaire oscillant sur le siège	+	+	+	+	+	+
Manipulateur Liebherr oscillant sur le siège (y compris « kick down », sélection du sens de marche)	●	●	●	●	●	●
Commande oscillante à leviers multiples Liebherr sur le siège (y compris « kick down », sélection du sens de marche)	+	+	+	+	+	+
Clé Liebherr avec télécommande avec Coming Home / fonction Leaving Home	+	+	+	+	+	+
Display Premium (écran tactile), réglable en hauteur et pivotant	●	●	●	●	●	●
Prémontage radio	+	+	+	+	+	+
Radio Liebherr « Confort » (USB / AUX / BLUETOOTH / kit main libres)	+	+	+	+	+	+
Radio Liebherr « Standard » (USB / AUX)	+	+	+	+	+	+



## Cabine du conducteur

	L 550	L 556	L 566	L 576	L 580	L 586
Gyrophare pivotant / rigide	+	+	+	+	+	+
Cabine ROPS / FOPS insonorisée	●	●	●	●	●	●
Retour du godet à l'aide d'un bouton intégré au manipulateur Liebherr	+	+	+	+	+	+
Essuie-glace et lave-glace	●	●	●	●	●	●
Balayage intermittent des essuie-glaces à l'aide d'un bouton	+	+	+	+	+	+
Projecteurs arrière simples halogène / LED	+	+	+	+	+	+
Projecteurs arrière doubles LED	+	+	+	+	+	+
Projecteurs arrière triples LED	+	+	+	+	+	+
Projecteurs avant doubles halogène	●	●	●	●	●	●
Projecteurs avant doubles LED	+	+	+	+	+	+
Fenêtre coulissante gauche / droite	●	●	●	●	●	●
Housse de protection pour siège du conducteur	+	+	+	+	+	+
Grille de protection pare-brise	+	+	+	+	+	+
Store arrière	+	+	+	+	+	+
Store avant	●	●	●	●	●	●
Prise de courant 12 V	●	●	●	●	●	●
Prise de courant USB	●	●	●	●	●	●
Trousse de secours	+	+	+	+	+	+
Préparation dispositif de filtration et de pressurisation air cabine ou filtration air cabine à charbon actif pour milieux contaminés	+	+	+	+	+	+
Rétroviseur grand angle	+	+	+	+	+	+
Allume-cigare	●	●	●	●	●	●
Direction 2 en 1 - commutable	+	+	+	+	+	-



## Sécurité

	L 550	L 556	L 566	L 576	L 580	L 586
Système de reconnaissance de la présence de personnes arrière	+	+	+	+	+	+
Caméra de toit de surveillance antérieure (avec caméra Liebherr sur l'écran Liebherr)	+	+	+	+	+	+
Exécutions spécifiques au pays	+	+	+	+	+	+
Direction de secours	●	●	●	●	●	●
Indicateur d'obstacle en marche arrière	+	+	+	+	+	+
Avertisseur de marche arrière sonore / optique	+	+	+	+	+	+
Surveillance zone arrière par caméra (avec caméra Liebherr sur l'écran Liebherr)	●	●	●	●	●	●
Skyview 360°	+	+	+	+	+	+

- = Standard

+ = Option

- = non disponible

Pour plus de détails, veuillez consulter la brochure

« Systèmes d'assistance pour les chargeuses sur pneus » ou vous trouvez ici :



Vous pouvez télécharger ici nos brochures pour chargeuses sur pneus :



# Le Groupe Liebherr



## Un acteur mondial et indépendant : plus de 70 ans de succès

C'est en 1949 que fut fondée l'entreprise Liebherr : avec le développement de la première grue à tour mobile du monde, Hans Liebherr jeta les bases d'une entreprise familiale fructueuse qui compte aujourd'hui plus de 140 sociétés réparties sur tous les continents et près de 50 000 collaborateurs. La holding du Groupe est la Liebherr-International AG à Bulle (Suisse) dont les sociétaires sont exclusivement des membres de la famille Liebherr.

## Leader technologique et esprit pionnier

Liebherr est un pionnier. C'est dans cet esprit que l'entreprise contribue à façonner l'histoire de la technologie dans de nombreux secteurs. Aujourd'hui encore, des collaborateurs du monde entier partagent encore le courage du fondateur de l'entreprise d'explorer des voies jusqu'alors inconnues. Ils ont tous en commun la passion pour la technique et les produits fascinants, ainsi que la détermination à proposer des solutions exceptionnelles pour leurs clients.

## Une gamme de produits très diversifiée

Liebherr compte parmi les plus grands fabricants mondiaux d'engins de construction, mais offre également, dans de nombreux autres domaines, des produits et services haut de gamme axés sur les besoins des utilisateurs. La gamme de produits comprend les segments suivants : terrassement, technologie de manutention, machines pour fondations spéciales, secteur minier, grues mobiles et sur chenilles, grues à tour, technique du béton, grues maritimes, aérospatial et ferroviaire, technique d'engrenages et systèmes d'automatisation, réfrigération et congélation, composants et hôtels.

## Des solutions personnalisées et un avantage maximal pour le client

Les solutions Liebherr se distinguent par une précision maximale, une excellente mise en œuvre et une longévité remarquable. La maîtrise de technologies clés permet aussi à l'entreprise de proposer des solutions personnalisées à ses clients. Chez Liebherr, l'orientation client ne s'arrête pas au produit, mais englobe également des prestations de services qui font une véritable différence.

[www.liebherr.com](http://www.liebherr.com)

## Liebherr-Werk Bischofshofen GmbH

Postfach 49 · 5500 Bischofshofen, Austria · Phone +43 50809 1-0 · Fax +43 50809 11385  
info.lbh@liebherr.com · [www.liebherr.com](http://www.liebherr.com) · [www.facebook.com/LiebherrConstruction](https://www.facebook.com/LiebherrConstruction)