

---

# Più spazio. Più libertà.

---

Grande nel comfort. Grande nella capacità. Scopri i nostri nuovi elettrodomestici completamente integrati extra-alti ed extra-larghi.



**LIEBHERR**

# Quando la vita si fa più grande, anche il frigorifero deve crescere.

Il nostro nuovo frigorifero-congelatore XXL completamente integrato è il primo al mondo a disporre di un IceMaker e di più vani BioFresh, portando un design eccezionale, una classe energetica di prima classe e la qualità made in Germany nel segmento delle grandi capacità.

Progettato per le case che dicono sì a una vivace vita familiare nei giorni feriali e a lunghe cene piene di risate con gli amici.

Si a generose spese al mercato che soddisfano anche le famiglie più numerose – grazie ai vani BioFresh extra-larghi, che mantengono il cibo fresco fino a 5 volte più a lungo.

Si agli amici che portano sempre qualcuno in più – con l'IceMaker automatico che mantiene le bevande perfettamente fresche e la serata scorrevole.

I momenti migliori non si possono pianificare. Solo prolungare.

Prolunga ciò che conta.

Novità mondiale



Bio Fresh

Glass & Steel-look Interior

Ice Maker



ICBNbi 7663 Serie Prime

**Made in Germany**

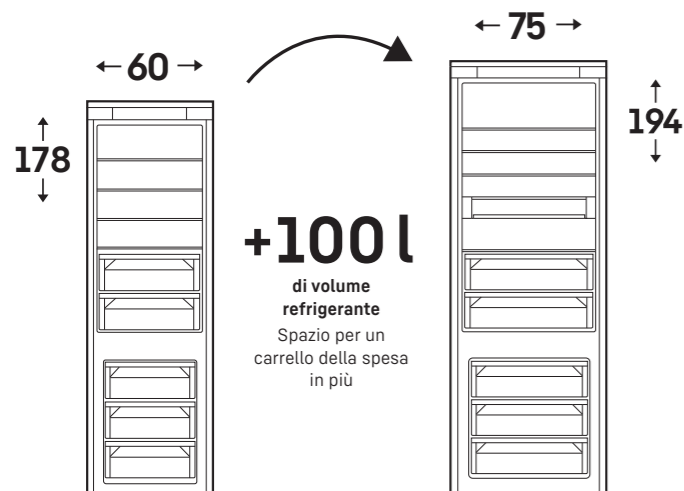

### Ripiani delle ante extra-larghi

L'anta extra-larga con ripiani extra-grandi offre ampio spazio per riporre uova, bottiglie e oggetti di piccole dimensioni.

### XXL cerniere autoportanti

€ 1.749,-\*



**ICNc 7603**  
Pure

Classe di efficienza energetica:	
Consumo energetico in 365 giorni/24 ore:	160/0.438 kWh
Volume totale**:	359l
Classe climatica:	SN-T
Dimensioni apertura in cm (A/L/P):	194-195/71-72/56

### XXL porta a traino

€ 2.199,-\*

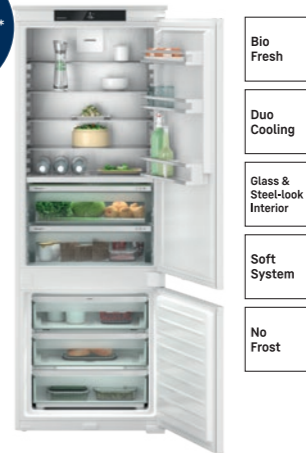

**ICBNSd 7623**  
Plus

Classe di efficienza energetica:	
Consumo energetico in 365 giorni/24 ore:	178/0.487 kWh
Volume totale**:	347l
Classe climatica:	SN-ST
Dimensioni apertura in cm (A/L/P):	194-195/71-72/56

### XXL cerniere autoportanti e allacciamento dell'acqua

€ 3.399,-\*



**ICBNbi 7663**  
Prime

Classe di efficienza energetica:	
Consumo energetico in 365 giorni/24 ore:	142/0.389 kWh
Volume totale**:	349l
Classe climatica:	SN-ST
Dimensioni apertura in cm (A/L/P):	194-195/71-72/56

€ 1.599,-\*



**ICNSd 7603**  
Pure

Classe di efficienza energetica:	
Consumo energetico in 365 giorni/24 ore:	199/0.545 kWh
Volume totale**:	359l
Classe climatica:	SN-T
Dimensioni apertura in cm (A/L/P):	194-195/71-72/56

Gli elettrodomestici possono essere collegati al sistema Smart Home già in fabbrica. Gli altri elettrodomestici possono essere adattati tramite lo SmartDeviceBox, venduto separatamente.

### XXL cerniere autoportanti

### XXL porta a traino

### XXL cerniere autoportanti e allacciamento dell'acqua

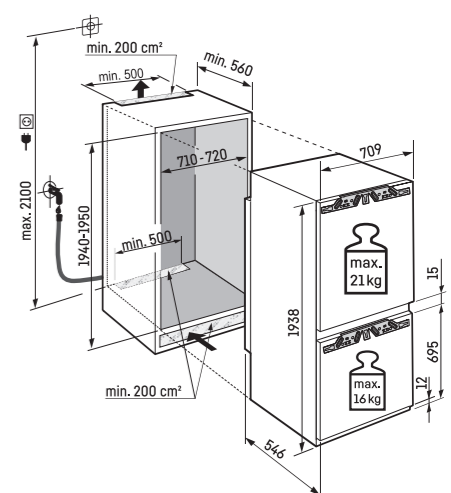
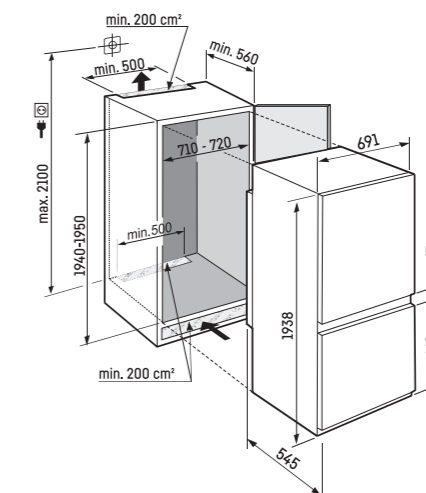
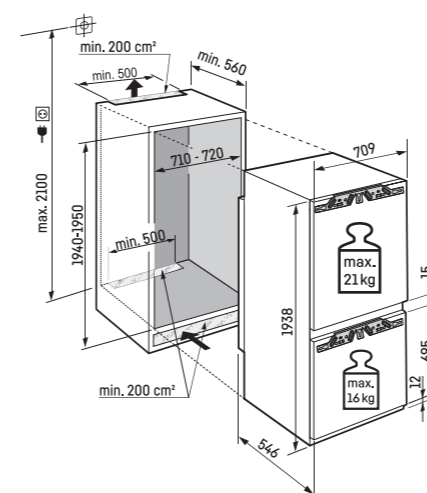

\* I prezzi sono da intendersi IVA e Raee ESCLUSI

\*\* Volume totale: in conformità al regolamento (UE) 2019/2016, indichiamo il volume totale arrotondato al numero intero più vicino e il volume dei vani congelatori e dei vani frigoriferi con un decimale. Ai sensi del regolamento (UE) 2017/1369, articolo 6a.

## Frigo-congelatore XXL completamente integrato

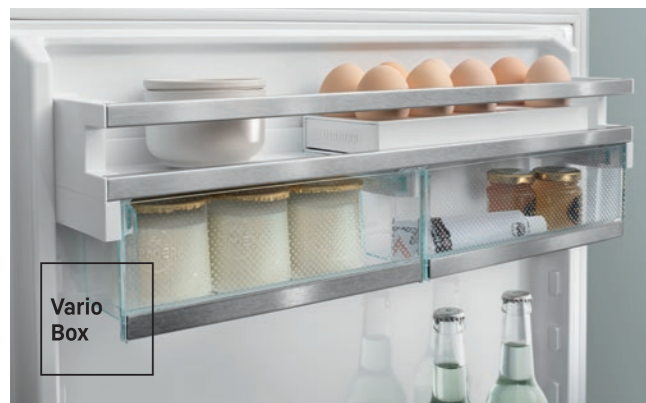

Vario Box

### VarioBox

C'è molto spazio per tutti quei piccoli ma indispensabili articoli nel tuo XXL Liebherr – nelle VarioBox extra-large. Ti aiutano a tenere gli oggetti di piccole dimensioni ben organizzati sulla porta.



No Frost

### NoFrost

Il cassetto congelatore NoFrost extra-large del tuo frigorifero XXL Liebherr offre uno spazio generoso per i tuoi alimenti surgelati – ma nessuno per il ghiaccio. La tecnologia NoFrost impedisce in modo affidabile la formazione indesiderata di brina nel vano congelatore.



Bio Fresh

### BioFresh Fruit & Vegetable safe

Con temperature vicine agli 0 °C e una chiusura ermetica che mantiene un elevato livello di umidità, il cassetto extra-large per frutta e verdura crea l'ambiente ideale, consentendo di conservare frutta e verdura sfusa fresche fino a 5 volte più a lungo.

### BioFresh Meat & Dairy safe

L'ampio vano BioFresh per carne e latticini mantiene la temperatura intorno agli 0 °C, creando le condizioni ideali anche per gli alimenti più delicati. E, soprattutto, è già perfettamente preimpostato per un utilizzo immediato.



Light Tower

Glass & Steel-look Interior

Vario Safe



### Ripiano flessibile per bottiglie

Il ripiano flessibile per bottiglie crea spazio senza rinunciare alla superficie di appoggio: facendo scorrere il ripiano in vetro si ottiene spazio per le bottiglie, mentre la superficie restante rimane utilizzabile. Se necessario, il ripiano in vetro può essere rimosso completamente, creando così ulteriore spazio.

### LightTower

LightTower crea eleganti giochi di luce e mette in risalto gli alimenti con raffinata nitidezza. Anche a pieno carico, l'interno rimane illuminato in modo uniforme e generoso.

### Parete posteriore effetto acciaio

L'elegante parete posteriore con effetto acciaio conferisce un aspetto raffinato. La sua superficie è adatta al contatto con gli alimenti e igienica, garantendo condizioni di conservazione ottimali.

Frigorifero XL completamente integrato

# Quando il design guida, segue la calma.

Una cucina serena definisce lo stile di vita a cui tutti aspirano. Vi presentiamo il primo frigorifero XL completamente integrato per una nicchia da 194 cm – prodotto in Germania, con un'eccezionale classe di efficienza energetica B e tre scomparti BioFresh che mantengono la freschezza fino a 5 volte più a lungo.

Nascosto dietro i mobili, questo elettrodomestico è dotato dell'elegante LightTower, che illumina ogni ripiano.

Questo elettrodomestico extra-alto si integra perfettamente in qualsiasi cucina, lasciando respirare gli spazi dei vostri clienti.

Ampliate ciò che conta.

Novità mondiale



Light Tower

Glass & Steel-look Interior

Soft System

Bio Fresh



IRBbi 5650 ◯ Serie Prime

**G** Made in Germany

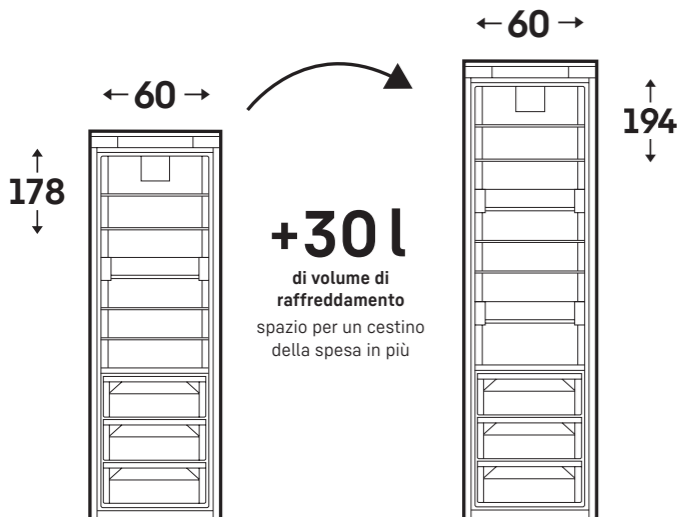

### Due VarioSafe

Per riporre in modo ordinato piccoli oggetti come vasetti di yogurt, barattoli di marmellata o tubetti, i due VarioSafe garantiscono ordine e flessibilità. I VarioSafe non solo sono regolabili in altezza su due livelli, ma possono anche essere posizionati nel punto del frigorifero che preferite.

XL cerniere autoportanti



**IRBci 5620**  
Plus

Classe di efficienza energetica:	<b>C</b>
Consumo energetico in 365 giorni / 24 ore:	102 / 0.279 kWh
Volume totale**:	323 l
Classe climatica:	SN-T
Dimensioni apertura in cm (A / L / P):	194 - 195 / 56 - 57 / 55



**IRBbi 5650**  
Prime

Classe di efficienza energetica:	<b>B</b>
Consumo energetico in 365 giorni / 24 ore:	81 / 0.221 kWh
Volume totale**:	325 l
Classe climatica:	SN-T
Dimensioni apertura in cm (A / L / P):	194 - 195 / 56 - 57 / 55

XL cerniere autoportanti

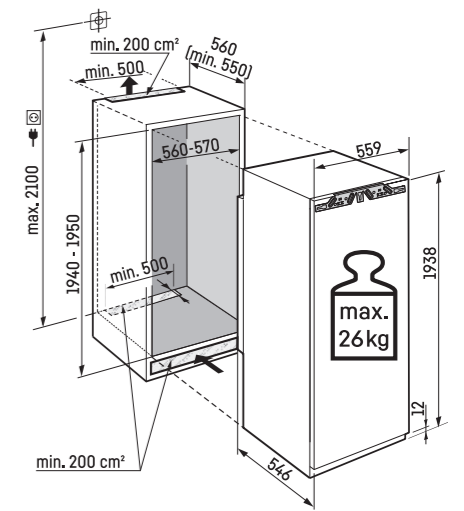

Gli elettrodomestici possono essere collegati al sistema Smart Home già in fabbrica.



### Bio Fresh

Una conservazione perfetta degli alimenti non dipende solo dalla temperatura ideale, ma anche da un livello ottimale di umidità. Noi di Liebherr abbiamo sviluppato tecnologie innovative che mantengono gli alimenti freschi fino a 5 volte più a lungo. I nostri nuovi frigoriferi XL completamente integrati sono dotati di tre scomparti BioFresh per garantire condizioni di conservazione ottimali.

\* I prezzi sono da intendersi IVA e Raee ESCLUSI

\*\* Volume totale: in conformità al regolamento (UE) 2019/2016, indichiamo il volume totale arrotondato al numero intero più vicino e il volume dei vani congelatori e dei vani frigoriferi con un decimale. Ai sensi del regolamento (UE) 2017/1369, articolo 6a.

## Combinato Standard

## Frigorifero XL

## Combinato XXL

↑  
178  
↓

← 60 →



↑  
194  
↓

← 60 →



↑  
194  
↓

← 75 →



ICBNdi 5163 ◊ Serie Prime

IRBbi 5650 ◊ Serie Prime

ICBNbi 7663 ◊ Serie Prime

 Made  
in Germany

Con riserva di modifiche tecniche, errori e differenze nelle immagini e nei testi. Le variazioni di colore sono dovute ai processi di stampa. I prodotti e le relative descrizioni sono presentati a scopo pubblicitario. I modelli illustrati non sono disponibili in tutti i paesi. Per i dati più recenti, visitare il sito [home.liebherr.com](http://home.liebherr.com).

I prezzi indicati nel presente catalogo si intendono come prezzi di acquisto base, IVA e contributo RAEE-ECO **ESCLUSI**.  
Printed in Italy by Blueprint Srl/06.26/it-IT